

# THE X7



BAYERISCHE MOTOREN WERKE



## 1

## НОВЫЙ BMW X7



## 2

ДИЗАЙН И  
ОСОБЕННОСТИ

- 30 Идея
- 32 Внешний дизайн
- 34 Дизайн салона
- 36 Ощущение пространства
- 40 Комфортабельность движения

## 3

ИННОВАЦИИ И  
ТЕХНОЛОГИИ

- Идея 42
- Системы помощи водителю 44
- Коммуникационные и  
информационные системы 46
- Комфорт и функциональность 48



## 4

## ОСНАЩЕНИЕ

- 50 Идея
- 52 BMW Individual
- 56 Цвета кузова
- 58 Цвета салона
- 62 Технические данные

НОВОЕ ПРИЛОЖЕНИЕ ДЛЯ  
ПРОСМОТРА КАТАЛОГОВ BMW.

Больше информации, больше удовольствия от вождения. Новое приложение "Каталоги BMW" открывает для Вас совершенно новые цифровые и интерактивные ощущения от мира BMW. Скачайте приложение "Каталоги BMW" на свой смартфон или планшет и по-новому взгляните на Ваш новый BMW.

Давайте поговорим о смелости и о том,  
почему она необходима нам в большей степени.

Смелость – это независимость  
и нацеленность в будущее.

Смелость позволяет задавать новые вопросы  
и открывать блестящие перспективы.  
Нам нужны громкие и сильные голоса.

Нам необходимы оптимисты,  
кто мыслит по-другому.

Мы верим в лидеров.  
В интеллектуальных личностей,  
в авангард.

В тех, кто борется со стагнацией и отсталостью.  
Смелость признает только движение вперед.  
Она вдохновляет современных новаторов  
на решение вопросов будущего.  
На его формирование.  
На достижение высшего уровня совершенства.

Так рождается новый вид роскоши,  
проявляющийся в смелых идеях и твердой  
уверенности в своих силах.  
Даже если об этом никто не просит.



BAYERISCHE MOTOREN WERKE



ПРОСТРАНСТВО ДЛЯ ГЛАВНОГО.



КОГДА СТРЕМЛЕНИЕ К НОВОМУ СОЧЕТАЕТСЯ  
С ОПЫТОМ, А АМБИЦИИ – С СОВЕРШЕНСТВОМ,  
ТОГДА СЛОВА “НЕВОЗМОЖНО” НЕ СУЩЕСТВУЕТ.

НАСТОЯЩАЯ ГАРМОНИЯ – ЭТО КОМБИНАЦИЯ  
РАЗЛИЧНЫХ КАЧЕСТВ. СОЛИДНОСТЬ СОЧЕТАЕТСЯ  
С ХАРИЗМОЙ И ДИНАМИЧНОСТЬЮ. КАК РЕЗУЛЬТАТ –  
ИСТИННОЕ ВЕЛИЧИЕ.





ИНОГДА СЛЕДУЕТ СМЕНИТЬ ПЕРСПЕКТИВУ,  
ЧТОБЫ ПОНЯТЬ: ИНДИВИДУАЛЬНОСТЬ ВЫШЕ ВСЕГО.





ПРОСТРАНСТВЕННОЕ МЫШЛЕНИЕ – ЭТО ВАЖНОЕ УМЕНИЕ. УМЕНИЕ ПРЕВРАТИТЬ ПРОСТРАНСТВО В ЖИЗНЕННОЕ ПРОСТРАНСТВО – ЭТО ИСКУССТВО. А СДЕЛАТЬ ЕГО СВОИМ – ЭТО НАСТОЯЩАЯ СВОБОДА.





ЕСТЬ ТАКИЕ МЕСТА, КОТОРЫЕ ВЛЕКУТ НАС К СЕБЕ СВОЕЙ МАГИЧЕСКОЙ СИЛОЙ, А КОГДА МЫ ОКАЗЫВАЕМСЯ ТАМ, ТО ХОТИМ ОСТАТЬСЯ ТАМ НАВСЕГДА. А ВЕДЬ ПРИЧИНА НАХОДИТСЯ ПРЯМО ПЕРЕД НАМИ.



ИНОГДА ВЫ ХОТИТЕ СОЗДАТЬ ЧТО-ТО  
ЭКСТРАОРДИНАРНОЕ, ИНОГДА ВЫ ХОТИТЕ ПЕРЕЖИТЬ  
ЧТО-ТО ЭКСТРАОРДИНАРНОЕ. В ЛЮБОМ СЛУЧАЕ,  
ЭТИ МОМЕНТЫ СТАНОВЯТСЯ НЕЗАБЫВАЕМЫМИ.

The image shows the interior of a car, focusing on the front and rear seats. The seats are upholstered in leather with a quilted pattern. The color scheme is a mix of light cream and dark blue. The front seats have a large quilted area on the backrest and a smaller one on the seat cushion. The rear seats also feature quilted sections. The car's interior is well-lit, with sunlight streaming in from the windows, creating a warm and inviting atmosphere. The overall design is modern and luxurious.

ВЫ НЕ ОБРАЩАЕТЕ ВНИМАНИЯ НА ПОВСЕДНЕВНЫЕ  
ВЕЩИ. А ВОТ УНИКАЛЬНЫЕ ВЕЩИ ПРИВОДЯТ ВАС  
В ВОСХИЩЕНИЕ ДАЖЕ ПРИ ТЫСЯЧНОЙ ВСТРЕЧЕ С НИМИ.





ПОД СТАТЬ ВАМ. ФЕНОМЕНАЛЬНО. ВПЕЧАТЛЯЮЩЕ.  
ИНОГДА РАЗМЕР И ВЕЛИЧИЕ – ВЕЩИ ОДНОГО ПОРЯДКА.

СИЛЬНЫЙ ХАРАКТЕР. ИНДИВИДУАЛЬНОСТЬ.  
ХАРИЗМА. ИХ ОБЛАДАТЕЛЯМ НЕ НУЖНО  
НИЧЕГО ДОКАЗЫВАТЬ. ВСТРЕТИВ ТАКИХ ЛЮДЕЙ,  
ВСЕ ПОНИМАЕШЬ СРАЗУ.





## 2

# РОСКОШЬ ДОЛЖНА ПРОБУЖДАТЬ ЭМОЦИИ.

Поиск современного совершенства: Эдриан ван Хойдонк, главный дизайнер BMW Group, о новом дизайне в сегменте самых эксклюзивных автомобилей.

Модели с названием Bayerische Motoren Werke открывают новый мир в рамках BMW. В чем заключается идея современной роскоши?

Мы не хотим навязывать нашим клиентам понимание роскоши, мы просто хотим сделать им привлекательные и разнообразные предложения. Восприятие роскоши сильно отличается в разных частях мира. Но главный аспект, который заметен везде, это растущее значение личного времени. Оно становится самым ценным активом в глобализованном мире.

Как стремление к совершенству и утонченности отражается в мобильности?

В современном мобильном мире мы все больше времени проводим в различных видах транспорта. Автомобили становятся при этом приватным пространством на колесах. Люди хотят чувствовать себя в них полностью комфортно. Рулевое колесо, которого Вы касаетесь, материалы, которые

окружают Вас, должны быть идеальными по своему качеству, а внешний вид не должен страдать из-за неаккуратных линий или отдельных деталей. Салон автомобиля при этом воспринимается как жизненное пространство. И здесь важно обеспечить высочайший уровень восприятия качества.

В чем заключается самая большая проблема при разработке внешнего вида?

Роскошь должна излучать уверенность. В английском языке для этого есть хорошее слово – sophistication (утонченность). Для дизайнеров – а наша команда насчитывает более 700 сотрудников в четырех подразделениях по всему миру, постоянно конкурирующих друг с другом, – это означает, что важна каждая деталь. Дизайн призван пробуждать мощные эмоции и одновременно отражать высочайшее качество и надежность. Чтобы каждый момент наполнялся значимостью и красотой. Поэтому мы создаем целые модельные ряды, своего рода роскошную экосистему. В нее входят и современные седаны, и элегантные и спортивные купе, и автомобили с ярко выраженным роскошным характером.

Принципы нового дизайна имеют одно общее свойство: сокращение линий. Вы хотите усилить роскошь, сделав ее проявление в дизайне менее заметным?

Таким образом дизайн становится более четким, более современным и более эмоциональным. На первый план выходит выразительность взаимодействия поверхностей, а динамику еще сильнее, чем раньше, отражает сам кузов автомобиля. Его сдержанные, но очень точные линии подчеркивают изгибы поверхностей. Кузов автомобиля смотрится более мощным, утонченным и чувственным благодаря большим панелям, и при этом он не теряет типичного для BMW спортивного стиля. Это становится возможным потому, что мы индивидуально работаем над характером автомобиля. При взгляде на BMW сразу должно быть понятно, чего от него можно ожидать. Особенно у наших больших и роскошных автомобилей мы уделяем особое внимание солидному виду и максимальному комфорту в салоне. Для нас важно, чтобы в BMW человек ощущал свободу и чувствовал себя как дома.





**КОНЦЕНТРИРОВАННАЯ ЭКСПРЕССИВНОСТЬ  
И МАКСИМАЛЬНАЯ БЕЗОПАСНОСТЬ. ЛАЗЕРНЫЕ  
ФАРЫ BMW.**

Великий характер всегда можно узнать по яркому внешнему виду. Шестиугольные полностью светодиодные фары динамичной формы с адаптивной системой освещения поворотов придают BMW X7 особую выразительность. Лазерные фары BMW<sup>1</sup> с синими акцентами и надписью BMW Laser обеспечивают дополнительный комфорт в пути, освещая дорогу на расстояние до 600 метров в режиме дальнего света.

<sup>1</sup> Предлагается за дополнительную плату.



**ПЕРЕДНЯЯ ПАНЕЛЬ ЗАЩИТЫ ДНИЩА С ОТДЕЛКОЙ  
"САТИНИРОВАННЫЙ АЛЮМИНИЙ"<sup>1,2</sup> ИНТЕГРИРОВАНА  
В ПЕРЕДНИЙ БАМПЕР. ОНА НЕ ТОЛЬКО ХОРОШО  
СМОТРИТСЯ, НО И ИСКЛЮЧИТЕЛЬНО ФУНКЦИОНАЛЬНА.**

<sup>1</sup> Предлагается за дополнительную плату.

<sup>2</sup> Предлагается только в сочетании с дополнительным оборудованием.

**ВЫРАЗИТЕЛЬНОСТЬ. ПРИВЛЕКАЮЩАЯ ВСЕОБЩЕЕ  
ВНИМАНИЕ. БОЛЬШАЯ ВЕРТИКАЛЬНАЯ РЕШЕТКА  
РАДИАТОРА BMW.**

Большая, подчеркнута вертикальная решетка радиатора является ключевым элементом впечатляющего дизайна передней части автомобиля. Ее солидность элегантно контрастирует с узкими фарами. Две составные части решетки радиатора объединены в целостный элемент – самую крупную двойную решетку радиатора в линейке BMW.

**ВПЕЧАТЛЯЮЩИЙ.  
ВЫРАЗИТЕЛЬНЫЙ.  
ТИПИЧНЫЙ  
ПРЕДСТАВИТЕЛЬ  
СЕМЕЙСТВА X.**

Потрясающая солидность, точность линий и сдержанная красота. Впечатляющие вертикальные линии передней части излучают нескрываемую мощь и лидерские качества. В первую очередь обращает на себя внимание большая, роскошная решетка радиатора. Вид сбоку характеризуется взаимодействием эффектных линий и больших панелей, сочетающихся с утонченными элементами дизайна и создающими атлетичный, современный стиль. Дизайн задней части также отражает решительный, лидерский характер автомобиля. Тем самым BMW X7 всегда позволит произвести неизгладимое впечатление на окружающих.



**ШЛИФОВАННЫЕ МАГНИТЫ, ПРИТЯГИВАЮЩИЕ  
ВЗГЛЯДЫ: ЭЛЕГАНТНЫЙ ДИЗАЙН КОЛЕС.**

22" легкосплавные диски Multi-spoke 757<sup>1,2,3</sup> являются одними из самых крупных дисков, предлагаемых BMW, и благодаря этому автомобиль при взгляде сбоку выглядит внушительно и выразительно. Их шлифованное исполнение в цвете Ferric Grey отличается особым благородством.

<sup>1</sup> Предлагается за дополнительную плату.

<sup>2</sup> Предлагается только в сочетании с дизайном Pure Excellence.

<sup>3</sup> Не предлагается для M50d.





ЯЦЕК ФРЁЛИХ,  
ГЛАВА ОТДЕЛА ДИЗАЙНА  
МОДЕЛЕЙ BMW КЛАССА "ЛЮКС"



ХАДИ ТЕГЕРАНИ,  
АРХИТЕКТОР И ДИЗАЙНЕР

## ОБ ИСКУССТВЕ ДЕМОНСТРАЦИИ ПОДЛИННОГО ВЕЛИЧИЯ.

БЕСЕДА ОБ ОЩУЩЕНИИ РОСКОШНОГО ПРОСТРАНСТВА И НОВОМ BMW X7 – С ШЕФ-ДИЗАЙНЕРОМ АВТОМОБИЛЕЙ BMW КЛАССА "ЛЮКС" ЯЦЕКОМ ФРЁЛИХОМ И ПРОСЛАВЛЕННЫМ АРХИТЕКТОРОМ ХАДИ ТЕГЕРАНИ.

Яцек, Хади, как создается захватывающий дизайн?

**Фрёлих:** Очень важную роль играют пропорции: в дизайне всегда необходимо учитывать, насколько гармоничной получится общая картина и насколько ее детали согласуются между собой. Только в этом случае линии и материалы, придающие автомобилю его форму и характерные черты – такие как динамичность или спокойствие, обыденность или роскошь – обретают полную силу.

**Тегерани:** Чтобы помещение "заиграло", оно должно быть надлежащим образом оформлено. И здесь у нас появляется безграничное количество возможностей для самовыражения. Будучи архитектором, я выбираю автомобиль в соответствии с внутренними ощущениями, которые он во мне пробуждает. Мне необходимо чувствовать комфорт и видеть общую картину.

Как создать пространство, одновременно выглядящее элегантно и изысканно?

**Тегерани:** Философ использует для самовыражения слова и тексты, а мы используем пространство. Приведу наглядный пример: когда Вы входите в собор, высота и размер помещения должны передавать определенную идею. Человек должен ощутить свою незначительность перед лицом Всевышнего.

**Фрёлих:** В автомобильном дизайне грань достаточно тонка, потому что мы хотим создать что-то новое и впечатляющее. Мы хотим пробуждать заинтересованность. И размер при этом играет важную роль. Внешний вид никогда не должен обещать больше, чем способен подарить салон, и в этом и заключается настоящее искусство автомобилестроения. Если взглянуть на BMW X7, снаружи сразу бросается в глаза высокая посадка водителя,

что намекает на впечатляющий простор в салоне. И мы выполняем это обещание.

**Тегерани:** Детали могут наделять просторное помещение особой привлекательностью и уютом. Управляя пропорциями и нюансами, Вы можете добиться необходимого Вам эффекта.



Что должен ощущать человек при посадке в BMW X7?

**Тегерани:** В зависимости от дизайна, пространство может поглощать или отторгать Вас – и салон автомобиля не исключение. В автомобиле Вы хотите чувствовать себя в безопасности.

**Фрёлих:** Меня восхищает пространство. Салон BMW X7, например, не только ориентирован на водителя, но и обеспечивает беспрецедентный простор для всех пассажиров, и это пространство благодаря своей эстетике и оснащению призвано пробуждать определенные эмоции. Салон опоясывает пассажиров непрерывной линией, проходящей вдоль всей длины автомобиля. Это дарит им ощущение уюта, наиболее заметное, например, в дизайне кокпита. Таким образом, они чувствуют себя одновременно свободными и защищенными.

**Тегерани:** В архитектуре существует поговорка: пространство – это роскошь. Чем больше пространство, тем более роскошным оно может быть. Конечно, можно обойтись и меньшим объемом свободного места, но изобилие – это прекрасное ощу-

щение, и мы прилагаем все усилия, чтобы добиться его. Оно является желанной формой роскоши.

Что-то очень большое спроектировать проще или сложнее, чем что-то маленькое?

**Фрёлих:** В моей работе автомобильного дизайнера главной сложностью является тот факт, что все всегда изменяется пропорционально – за исключением людей. В связи с этим любому пространству становится необходимо придать правильный импульс. Требования к процессу проектирования не зависят от размера, однако больше пространство означает больше возможностей. Для дизайнера. И в конечном итоге для клиента.

**Тегерани:** В архитектуре дела обстоят очень похоже. Конечно, когда, например, мы создаем железнодорожный вокзал длиной 700 метров, мы имеем дело с огромными размерами. Однако вне зависимости от того, проектируете ли Вы что-то очень большое или что-то маленькое, приятнее всего, конечно, найти решение, идеально соответствующее ситуации.



ОБЪЕДИНЕННАЯ АВИАЦИОННАЯ  
КОРПОРАЦИЯ, ОФИСНОЕ ЗДАНИЕ  
АЭРОПОРТА "ЖУКОВСКИЙ", РОССИЯ 2011,  
HADI TEHERANI ARCHITECTS GMBH

## РОСКОШЬ ПУТЕШЕСТВИЙ

БОЛЬШЕ МЕСТА ДЛЯ СОВЕРШЕНСТВА.  
ВЗГЛЯД В БУДУЩЕЕ ИДЕАЛЬНЫХ ПУТЕШЕСТВИЙ – В BMW X7.

Роскошь не знает границ. Но только в путешествиях становится понятно, соответствуют ли концепты класса "люкс" своим высоким стандартам. Наиболее важными параметрами для путешественников всегда остаются максимальная приватность, непринужденный комфорт и впечатляющая скорость. Поездка доставляет удовольствие, когда она проходит быстро и приятно, каждый момент особенный – и в Вашем распоряжении максимальный объем личного пространства. Этот основополагающий принцип сопровождает взыскательных путешественников на всем протяжении истории – от роскошных поездов и яхт до бизнес-джетов и просторных автомобилей. Скорость во все более значительной степени становится обусловлена интеллектуальными беспилотными системами, в то время как для наслаждения поездкой все большую роль играет приватность и комфорт. Каков результат? Мы становимся свидетелями новых, идеально продуманных решений в области автомобилестроения.

С точки зрения восприятия внешнего дизайна BMW X7 удастся добиться того, к чему безуспешно стремятся многие другие концепты, претендующие на звание люксовых. Он не кажется солидным – он таковым является. Самая большая решетка радиатора из всего модельного ряда BMW говорит сама за себя. Салон открывает совершенно новые возможности, а сочетание утонченности и комфорта становится уникальным конкурентным преимуществом. Высочайшее качество и благородный простор: помимо впечатляющего запаса пространства над



головой и в ногах, этот автомобиль также способен вместить до семи пассажиров – а предлагаемая в качестве опции посадочная формула с шестью сиденьями<sup>1,2</sup> обеспечивает еще больше приватности на отдельных комфортных сиденьях<sup>1</sup> второго ряда. Они открывают совершенно новые перспективы – от звездного неба Sky Lounge<sup>1</sup> до панорамной стеклянной крыши, создающей ощущение заполненного светом пространства, о котором производители бизнес-джетов могут только мечтать. Потому самое важное в путешествии – и об этом часто забывают – это не маршрут и не пункт назначения. Это осознание факта, что ничто не в состоянии ограничить Ваше восприятие. В этом и заключается подлинная роскошь путешествий.

Счастье от ощущения идеального комфорта делает каждый момент и каждую долгую поездку особенными. Все дело в оснащении. Аудиосистема Bowers & Wilkins Diamond Surround Sound<sup>1</sup> с 20 динамиками обеспечивает идеальное трехмерное звучание даже в увеличенном пространстве. В салоне тщательно настроенная комфортная подсветка создает уникальную атмосферу, а полная кожаная отделка BMW Individual цвета "Слоновая Кость"/"Синяя Полночь"<sup>1,2</sup> дарит незабываемые ощущения. При этом информационно-развлекательная система с двумя 10,2-дюймовыми дисплеями позволяет одним жестом делиться музыкальными композициями и другим интересным контентом с соседом на заднем сиденье. Этот автомобиль по праву является уникальным в своем роде. Стандарты роскоши меняются,

## СТРЕМЛЕНИЕ К СОВЕРШЕНСТВУ.

BMW X7 позволяет Вам сохранять прекрасное самочувствие и бодрость даже в долгих поездках. И задает новые стандарты роскоши. С ним каждый момент доставляет подлинное наслаждение. Независимо от того, получаете ли Вы его от окружающего Вас мира – или от комфорта в салоне автомобиля. Мы дарим Вам возможность максимально насладиться каждым моментом. И создаем новый формат путешествий.

<sup>1</sup> Предлагается за дополнительную плату.

<sup>2</sup> Предлагается только в сочетании с дополнительным оборудованием.





### ВСЕГДА ЛУЧШИЕ МЕСТА. ДВА ИНДИВИДУАЛЬНЫХ СИДЕНЬЯ НА ВТОРОМ РЯДУ.

Шесть сидений, и каждое место – лучшее. Если Вы сделаете выбор в пользу 6-местной конфигурации<sup>1,2</sup> нового BMW X7, на втором ряду сидений вместо полноразмерного 3-местного дивана в Вашем распоряжении будут два комфортных сиденья. Это обеспечит Вам целый ряд преимуществ. Два сиденья не только позволяют пассажирам наслаждаться личным пространством, но и гарантируют максимальный комфорт. Откиньтесь на комфортную подушечку подголовника, положите руку на центральный подлокотник – и насладитесь проплывающими мимо пейзажами. Однако это не единственное преимущество. Два отдельных сиденья значительно упрощают доступ на третий ряд, делая его еще более быстрым и комфортным для максимальной гибкости в любых ситуациях. А если Вам необходимо взять с собой еще больше пассажиров, для Вас идеально подойдет 7-местная компоновка салона. На полноразмерном заднем диване на втором ряду сидений достаточно места для комфортного размещения трех человек. Какой бы вариант Вы ни выбрали, в BMW X7 в Вашем распоряжении всегда будут только самые лучшие места.

<sup>1</sup> Предлагается за дополнительную плату.

<sup>2</sup> Предлагается только в сочетании с дополнительным оборудованием.

### ПРАЗДНИК ДЛЯ ГЛАЗ: ДИНАМИЧЕСКАЯ ПОДСВЕТКА САЛОНА.

Динамическая подсветка создает в салоне уникальную атмосферу, которая сочетает в себе наилучшие качества комфортной подсветки отраженным светом с эффектными акцентами. Многочисленные светодиоды и оптоволокно могут светиться различными цветами. При посадке в автомобиль и выходе из него, а также при наступлении определенного события, например входящего телефонного звонка, динамические световые эффекты создают уникальную атмосферу благодаря гармоничному взаимодействию всех компонентов освещения.

### КАК НА ОБЛАКЕ: ВЫСОКИЙ КОМФОРТ БЛАГОДАРЯ МАССАЖНОЙ ФУНКЦИИ.

Комфортные сиденья<sup>1,2</sup> BMW X7 обеспечивают непревзойденное чувство релаксации и уюта. Вы можете также нажатием кнопки включить массажную функцию, которая позволяет водителю и переднему пассажиру почувствовать себя, как в спа. Предлагается 8 программ массажа для различных частей тела. Интенсивность массажа можно настроить с помощью трех разных уровней. В результате массажа мышцы расслабляются или напрягаются, что обеспечивает прекрасное самочувствие в каждой поездке.

<sup>1</sup> Предлагается за дополнительную плату.

<sup>2</sup> Предлагается только в сочетании с дополнительным оборудованием.

## САМЫЙ ПРИВЛЕКАТЕЛЬНЫЙ ЭЛЕМЕНТ РОСКОШИ: СВОБОДНОЕ ПРОСТРАНСТВО.

Роскошное пространство и свобода: в BMW X7 любая поездка превращается в увлекательное событие, которое производит неизгладимое впечатление – даже во время остановки. Будь то утонченный кокпит, индивидуальные сиденья второго ряда или удобный третий ряд с широкими функциональными возможностями – любое место в автомобиле оказывается поистине образцовым. Роскошные материалы, которыми отделаны пластиковые поверхности, служат достойным украшением интерьера. Тем самым безгранично просторный салон отражает характер уникального BMW X7, который является настоящим шедевром.



### БЛЕСК ВЫСОКОЙ МОДЫ. СТЕКЛЯННАЯ ОТДЕЛКА CRAFTED CLARITY.

Изготовленные вручную стеклянные аппликации<sup>1</sup> приятны на ощупь и радуют глаз: они способствуют созданию благородной атмосферы и расставляют высококачественные акценты на отдельных органах управления – селекторе коробки передач, кнопке Start/Stop, контроллере iDrive или регуляторе уровня громкости.

<sup>1</sup> Предлагается за дополнительную плату.



МЕНЯЕТ ПРАВИЛА ИГРЫ:  
СИСТЕМА EXECUTIVE DRIVE PRO.

Система регулировки подвески Executive Drive Pro<sup>1,2</sup> отличается высочайшим техническим уровнем и в любой ситуации обеспечивает высокую устойчивость движения и гармоничность взаимодействия элементов ходовой части. Даже при динамичном прохождении поворотов крены кузова сводятся к минимуму. А на прямых участках дорог взаимодействие систем активного подавления кренов на передней и задней осях, адаптивной подвески и навигационной системы, а также информация, полученная в результате анализа стиля вождения, и данные камеры обеспечивают ни с чем несравнимое чувство превосходства и легкости, благодаря которому любая поездка становится более динамичной и в то же время лишенной какого бы то ни было стресса: гармония взаимодействия – система Executive Drive Pro.

<sup>1</sup> Предлагается за дополнительную плату.

<sup>2</sup> Для xDrive50i и M50d предлагается только в сочетании с дополнительным оборудованием.

ИДЕАЛЬНЫЙ УРОВЕНЬ. АДАПТИВНАЯ  
ПНЕВМОПОДВЕСКА ПЕРЕДНЕЙ И ЗАДНЕЙ ОСИ.

Непревзойденный комфорт и максимальная динамика: адаптивная пневмоподвеска на передней и задней оси, включающая в себя амортизаторы с адаптивной регулировкой, идеально сочетает в себе оба качества. Пневмоподвеска автоматически поддерживает высоту кузова на неизменном уровне вне зависимости от степени загрузки автомобиля. На высоких скоростях автомобиль автоматически прижимается к дороге, что снижает коэффициент лобового сопротивления и экономит топливо. Опустить автомобиль для лучших динамических характеристик или приподнять для лучшей проходимости на бездорожье – при помощи переключателя на центральной консоли Вы легко и удобно можете выбрать один из пяти различных уровней настраиваемого в диапазоне около 80 мм дорожного просвета.



## ПРЕВОСХОДСТВО В ДВИЖЕНИИ.

Поездка на BMW – это всегда исключительное событие, а новый BMW X7 устанавливает при этом новые стандарты: комфортабельный, роскошный и динамичный автомобиль является впечатляющим примером реализации технологий будущего.

ЧЕТЫРЕ МИРА И НИКАКИХ КОМПРОМИССОВ.  
ПАКЕТ xOFFROAD.

Каким бы ни было дорожное покрытие, пакет xOffroad<sup>1,2,3</sup> обеспечит Вам максимальную устойчивость и абсолютную безопасность. Он удобно управляется при помощи переключателя режимов движения xOffroad и позволяет выбрать один из четырех режимов: xSand, xRocks, xGravel или xSnow. В зависимости от выбранной поверхности изменяются характеристики трансмиссии, что в сочетании с механической блокировкой дифференциала гарантирует превосходную управляемость даже на сложных покрытиях. Специальная индикация на приборной панели и на контрольном дисплее предоставляет дополнительную информацию, а передняя и задняя панели защиты днища обеспечивают необходимую функциональность. Таким образом, пакет xOffroad сочетает в себе дизайн, форму и функциональность, гарантируя, что каждое путешествие за новыми открытиями будет одновременно уникально захватывающим и абсолютно безопасным.

<sup>1</sup> Предлагается за дополнительную плату.

<sup>2</sup> Для xDrive50i предлагается только в сочетании с дополнительным оборудованием.

<sup>3</sup> Не предлагается для M50d.



# 3

## ЭМОЦИИ, ВОПЛОЩЕННЫЕ В ИННОВАЦИЯХ.

Рождение новых мыслей, доведение идей до логического завершения, развитие ноу-хау до полного совершенства. Разработка новых технологий, повышение комфорта и эффективности, а также рост предела технических возможностей. Но все это делалось не для того, чтобы продемонстрировать знания, мастерство и дух первооткрывательства, а для того, чтобы насладиться одним совершенно особым ощущением – удовольствием за рулем. Технологии становятся эмоциями – Bayerische Motoren Werke.



# ПОДДЕРЖКА БЕЗ ОТВЛЕЧЕНИЯ.

## СИСТЕМЫ ПОМОЩИ ВОДИТЕЛЮ

Интеллектуальные ассистенты, входящие в BMW Personal CoPilot, предлагаются для каждого автомобиля Bayerische Motoren Werke. Они помогают во всех дорожных ситуациях и повышают уровень безопасности и комфорта. Тем самым Вы всегда можете раскованно смотреть вперед и сфокусироваться на самом важном – удовольствии от вождения. Сейчас, завтра и в будущем: системы помощи водителю в автомобилях Bayerische Motoren Werke демонстрируют современный уровень технических возможностей и являются надежными спутниками, которые позволяют Вам уверенно справиться с любым вызовом.



### НАЗАД, КАК И ВПЕРЕД: АССИСТЕНТ ДВИЖЕНИЯ ЗАДНИМ ХОДОМ.

На подъездной дороге или на горном перевале – движение задним ходом иногда вызывает определенные трудности. И как приятно знать, что в такой ситуации на помощь придет умелый ассистент. Ассистент движения задним ходом<sup>1,2</sup> помогает Вам решить непростую задачу: он сохраняет в памяти последние 50 м пути на скорости до 35 км/ч. Если Вы хотите выехать задним ходом, то ассистент решает за Вас эту задачу, а Вы можете сконцентрироваться на контроле окружающей обстановки. Даже узкие и извилистые дороги, тесные парковки или другие сложные ситуации перестают быть для Вас серьезным препятствием.

<sup>1</sup> Предлагается за дополнительную плату.

<sup>2</sup> Составная часть пакетов Ассистент парковки и Ассистент парковки Plus.



### ВСЕГДА НАЧЕКУ: АССИСТЕНТ ВОЖДЕНИЯ PROFESSIONAL.

Ощущение уверенности: ассистент вождения Professional<sup>1</sup> включает в себя интеллектуальные и инновационные системы помощи, которые делают поездку более комфортной и безопасной – например, в условиях монотонного движения, в пробках или в сложных ситуациях. Функции полуавтономного вождения, среди которых активный круиз-контроль с функцией Stop&Go и автоматический ассистент ограничения скорости помогают водителю, поддерживая и регулируя скорость движения и дистанцию до находящегося впереди автомобиля. В то же самое время ассистент контроля полосы движения с активной защитой от боковых столкновений позволяет путем подруливания удерживать автомобиль в пределах своей полосы и делает каждую поездку еще более легкой и безопасной благодаря своим интеллектуальным возможностям.

<sup>1</sup> Предлагается за дополнительную плату.

### БЕЗОПАСНОСТЬ ПРЕЖДЕ ВСЕГО: СИСТЕМА ПРЕДУПРЕЖДЕНИЯ НА ПЕРЕКРЕСТКАХ С ФУНКЦИЕЙ ТОРМОЖЕНИЯ НА ГОРОДСКИХ СКОРОСТЯХ.

Система предупреждения на перекрестках с функцией торможения на городских скоростях<sup>1,2</sup> распознает сигналы светофора, дорожные знаки и автомобили, двигающиеся в поперечном направлении. Тем самым она помогает предотвратить аварии. Система активно помогает при торможении и предупреждает водителя визуальным и звуковым сигналами. Если столкновения избежать невозможно, система снижает скорость удара и помогает сократить его последствия.

<sup>1</sup> Предлагается за дополнительную плату.

<sup>2</sup> Составная часть пакета Ассистент вождения Professional.







# СОВЕРШЕННАЯ КОММУНИКАЦИЯ.

## КОММУНИКАЦИОННЫЕ И ИНФОРМАЦИОННЫЕ СИСТЕМЫ



### МАКСИМАЛЬНЫЕ ВОЗМОЖНОСТИ БЕСПРОВОДНОЙ СВЯЗИ. ТЕЛЕФОНИЯ С ФУНКЦИЕЙ БЕСПРОВОДНОЙ ЗАРЯДКИ.

Ваш цифровой мир теперь полностью интегрирован в Ваш BMW. Благодаря интегрированной док-станции беспроводная зарядка становится максимально легкой. Вы можете подключить к своему автомобилю по беспроводному протоколу Bluetooth до двух мобильных телефонов и портативный аудиоплеер и передавать SMS-сообщения и фотографии контактов из адресной книги непосредственно на контрольный дисплей. Второй микрофон обеспечивает идеальное качество громкой связи для водителя и переднего пассажира, помогая эффективно устранить посторонний шум со стороны передних и задних пассажирских зон.<sup>1,2,3</sup>

<sup>1</sup> Предлагается за дополнительную плату.  
<sup>2</sup> Возможна индуктивная зарядка мобильных телефонов по стандарту Qi. Для отдельных смартфонов без индуктивной зарядки по стандарту Qi можно заказать специальные зарядные чехлы по программе запасных частей и аксессуаров BMW.  
<sup>3</sup> Предлагается только в сочетании с телефонией с беспроводной зарядкой.

### ОТКРЫТОСТЬ ДЛЯ НОВЫХ РЕШЕНИЙ: DIGITAL KEY.

Функция Digital Key<sup>1</sup> позволяет легко сохранить код ключа от автомобиля в приложении BMW Connected<sup>1</sup> на Вашем смартфоне. Дверная ручка BMW X7 распознает этот код и открывает дверь – безопасно, надежно и без необходимости пользоваться отдельным ключом. Одновременно можно создать несколько кодов, что превращает дистанционную аренду автомобиля в исключительно простую процедуру.

<sup>1</sup> Составная часть Комфортного доступа. Пока не предлагается в России, подробную информацию можно уточнить у официальных дилеров BMW.

### ИННОВАЦИОННАЯ ИНФОРМАЦИЯ: BMW LIVE COCKPIT PROFESSIONAL С НОВОЙ КОНЦЕПЦИЕЙ УПРАВЛЕНИЯ.

Инновационный BMW Live Cockpit Professional с самообучающейся навигационной системой является новым блестящим примером типичной для BMW ориентации на водителя. Вся информация наглядно выводится на комплекс высококачественных дисплеев, который включает в себя контрольный дисплей и дисплей на приборной панели. Операционная система BMW 7.0 с возможностью индивидуальной конфигурации позволяет совершенно интуитивно управлять различными функциями с помощью жестов, голосовых команд, сенсорного экрана и контроллера iDrive. Расширенные возможности контроллера предоставляют возможность выбирать напрямую все цифровые сервисы, в том числе и приложения<sup>1</sup>, а сама система может быть сконфигурирована в соответствии с индивидуальными предпочтениями.

<sup>1</sup> Предлагается за дополнительную плату.

Возвыситься, но при этом оставаться на связи со всем миром: когда речь заходит о сетевых возможностях и информационно-развлекательных системах, BMW не следует трендам, а устанавливает стандарты. С BMW ConnectedDrive Вы оптимально связаны с окружающим миром, где бы Вы ни находились, и у Вас есть доступ ко всем возможностям коммуникации, информации и развлечений. Помимо этого, персональный мобильный ассистент BMW Connected на Вашем смартфоне остается вместе с Вами, когда Вы покидаете автомобиль, и поддерживает Вас в повседневной жизни, поскольку удовольствие от вождения начинается задолго до того, как Вы садитесь за руль, и не заканчивается, когда Вы выходите из автомобиля.

### АКУСТИЧЕСКОЕ НАСЛАЖДЕНИЕ: АУДИОСИСТЕМА BOWERS & WILKINS DIAMOND SURROUND SOUND.

Семь среднечастотных динамиков из алюминия и кевлара. Пять алюминиевых высокочастотных динамиков. Два алмазных высокочастотных динамика. Два сабвуфера с сердечниками из Rohacell. Четыре широкополосных динамика в потолке для создания 3D-эффекта. А также 10-канальный усилитель и динамическая регулировка звука, которая с помощью микрофонов обеспечивает дискретное управление динамиками в любых условиях движения. В аудиосистеме Bowers & Wilkins Diamond Surround Sound<sup>1</sup> сочетаются специально подобранные материалы и самые высокие технологии, что позволяет обеспечить уникальное студийное качество звука.

<sup>1</sup> Предлагается за дополнительную плату.

### НАСТОЯЩИЙ КИНОТЕАТР В ЗАДНЕЙ ЧАСТИ САЛОНА: МУЛЬТИМЕДИЙНАЯ СИСТЕМА PROFESSIONAL ДЛЯ ЗАДНИХ ПАССАЖИРОВ.

Развлекательная система высшего уровня в задней части салона<sup>1</sup>: два регулируемых по отдельности сенсорных дисплея с высоким разрешением, диагональю 10,2" и воспроизведением звука через динамики или наушники создают на каждом сиденье атмосферу настоящего кинотеатра. Благодаря дополнительному приводу Blu-ray, доступу к развлекательным функциям BMW X7 и опциональному подключению MP3-плееров или игровых приставок здесь не остается места для скуки – вне зависимости от продолжительности поездки.

<sup>1</sup> Предлагается за дополнительную плату.

# ВОСПРИЯТИЕ ВСЕМИ ОРГАНАМИ ЧУВСТВ.

КОМФОРТ И ФУНКЦИОНАЛЬНОСТЬ



Автомобили BMW не только являются символом безграничного удовольствия от вождения, но и доставляют особенное наслаждение своим совершенством. Все, что окружает Вас, создано для максимального комфорта и функциональности. Приятная световая атмосфера салона, совершенный звук высококлассной аудиосистемы, удобные многофункциональные сиденья – все создано для того, чтобы превратить даже обычную поездку в исключительное событие.

## КОМФОРТ ПРИ ЛЮБОЙ ТЕМПЕРАТУРЕ: ПАКЕТ ОБОГРЕВА (СПЕРЕДИ).

Теплые руки даже в холодные дни: пакет обогрева (спереди) позволит наслаждаться вождением в любой сезон, в том числе и в зимнее время. В дополнение к передним сиденьям обогреваются боковые подлокотники, расположенные на дверях и передней части центральной консоли, а также рулевое колесо. Водитель и передний пассажир выбирают индивидуальную температуру с помощью меню iDrive и кнопки обогрева, что позволяет им создать для себя оптимальную обстановку.

## ВСЕГДА ВЕРНЫЙ ВЫБОР: ТЕРМОПОДСТАКАННИКИ.

Подогреть кофе или охладить воду – водитель и пассажиры нового BMW X7 всегда смогут наслаждаться напитками с подходящей температурой. Независимо, что Вы предпочитаете, термоподстаканники<sup>1</sup> всегда обеспечат оптимальный нагрев или охлаждение напитка. Нагрев или охлаждение осуществляются по отдельности одним нажатием кнопки. Комфортная подсветка синего или красного цвета в подстаканниках позволяет с первого взгляда понять, охлаждаются напитки или нагреваются. Поэтому Ваши напитки в поездке всегда будут иметь нужную Вам температуру.

<sup>1</sup> Предлагается за дополнительную плату.

## ИДЕАЛЬНАЯ ПРОДУМАННОСТЬ ДО МЕЛЬЧАЙШИХ ДЕТАЛЕЙ. АВТОМАТИЧЕСКИЙ 5-ЗОННЫЙ КЛИМАТ-КОНТРОЛЬ.

Слишком холодно! Нет, слишком жарко! Звучит знакомо? Когда в автомобиле едет несколько пассажиров, их взгляды на то, какая температура является комфортной, могут сильно различаться. Однако благодаря автоматическому 5-зонному климат-контролю<sup>1</sup> новый BMW X7 становится идеальным автомобилем для любого климата. Водитель, передний пассажир, левый и правый пассажиры второго ряда сидений, а также пассажиры третьего ряда сидений могут настраивать микроклимат в соответствии со своими предпочтениями. Приятное тепло, бодрящая свежесть и бесконечное число промежуточных вариантов – теперь каждый сможет подобрать для себя комфортную температуру, самостоятельно настроив ее с помощью предусмотренных для каждой зоны отдельных органов управления.

<sup>1</sup> Предлагается за дополнительную плату.



# 4

ДОБИТЬСЯ СВОИХ  
ЦЕЛЕЙ МОЖНО,  
ТОЛЬКО ИДЯ СВОИМ  
ПУТЕМ.

Материалы – с ручной отделкой,  
изысканные и эксклюзивные.  
Цвета, линии и формы – совершенно  
уникальные и неповторимые.  
Мечты воплощаются в жизнь,  
превосходя все ожидания.  
Эмоции как результат дизайна:  
Bayerische Motoren Werke.



# BMW INDIVIDUAL.

ОТРАЖЕНИЕ ИНДИВИДУАЛЬНОСТИ.



Почерпните здесь свое вдохновение: высококачественный дизайн сочетается с эксклюзивным выбором разнообразных материалов BMW Individual для нового BMW X7.

## ПРОСТРАНСТВО ДЛЯ НЕВООБРАЗИМОГО. И ДЛЯ ВАШИХ ИДЕЙ. НОВЫЙ BMW X7 – ВДОХНОВЛЕН ДИЗАЙНОМ BMW INDIVIDUAL.

BMW X7 отличается исключительно богатой базовой комплектацией. Но BMW Individual поможет Вам подняться на новый уровень и сделать свой автомобиль еще более экстраординарным и более эксклюзивным – возможности BMW Individual поистине безграничны. Неважно, хотите Вы подобрать высококачественные опции для экстерьера или интерьера или исполнить свою мечту о совершенно индивидуальном BMW X7 – BMW Individual откроет перед Вами самые широкие возможности. Почерпните здесь свое вдохновение!

Лакокрасочное покрытие BMW Individual цвета „Аметрин металлик“ обращает на себя внимание благодаря своей яркости и уникальным переливам цветов. Все дело в пигментах Xirallic, которые создают привлекательный блеск благодаря добавлению в краску частичек металла. На солнце этот блеск становится еще ярче – уникальное лакокрасочное покрытие для уникального автомобиля.

Предлагается с 08/2019.



Яркая привлекательность: глубокий блеск декоративных планок BMW Individual „Черный рояльный лак“ является результатом тщательного производственного процесса, в ходе которого несколько слоев деревянного шпона соединяются друг с другом, а затем многократно окрашиваются и полируются до получения настоящего рояльного блеска. Как результат – уникальная поверхность с благородным гляncем.



Расширенная отделка кожей Merino BMW Individual цвета „Кофе“ иллюстрирует то совершенство, которое предлагает BMW Individual: используется только кожа высочайшего качества без каких-либо поверхностных дефектов и не подвергавшаяся искусственному тиснению или поверхностной обработке после тщательной окраски методом пигментации в бочках.



ПОЗНАКОМЬТЕСЬ СО ВСЕЙ ПРОГРАММОЙ  
BMW INDIVIDUAL ДЛЯ ЭТОЙ МОДЕЛИ. ВОСПОЛЬЗУЙТЕСЬ  
ПРИЛОЖЕНИЕМ „КАТАЛОГИ BMW“ ДЛЯ iOS И ANDROID.

BMW INDIVIDUAL ПОЗВОЛЯЕТ  
ЭКСТРАОРДИНАРНОСТИ ОБРЕСТИ СВОЮ ФОРМУ.  
И ВОПЛОТИТЬ В ЖИЗНЬ МЕЧТЫ ОБ ИДЕАЛЬНОМ  
АВТОМОБИЛЕ.



ПОЗНАКОМЬТЕСЬ СО ВСЕЙ ПРОГРАММОЙ  
BMW INDIVIDUAL ДЛЯ ЭТОЙ МОДЕЛИ. ВОСПОЛЬЗУЙТЕСЬ  
ПРИЛОЖЕНИЕМ "КАТАЛОГИ BMW" ДЛЯ iOS И ANDROID.

# КАКОГО ЦВЕТА УДОВОЛЬСТВИЕ ОТ ВОЖДЕНИЯ?

## ЦВЕТА КУЗОВА

“Синий Фитоник” или “Бронзовый Вермонт”? “Манхэттен” или “Аметрин”?  
Впечатляющая палитра цветов с эффектом “металлик” для нового BMW X7 предоставит Вам возможность для осознанного выбора. Но какое бы лакокрасочное покрытие Вы ни выбрали для своего автомобиля, он будет отличаться самым современным дизайном и бескомпромиссной динамикой, отражая Ваш энтузиазм и характер.

■ БАЗОВАЯ КОМПЛЕКТАЦИЯ □ ДОПОЛНИТЕЛЬНОЕ ОБОРУДОВАНИЕ

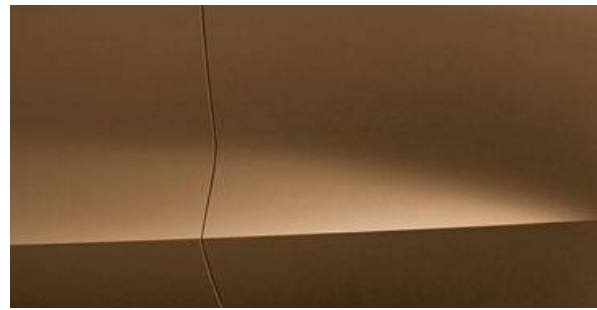

□ Металлик 300 Белоснежный<sup>2</sup>



□ Металлик 668 Черный<sup>1,3</sup>



■ Металлик С27 Арктический Серый с бриллиантовым эффектом<sup>2</sup>



■ Металлик 475 Черный Сапфир<sup>2</sup>



■ Металлик А96 Белый Минерал<sup>2</sup>



■ Металлик А90 Серый Софисто с бриллиантовым эффектом<sup>3</sup>



■ Металлик С12 Бронзовый Вермонт<sup>1</sup>



■ Металлик С1L Коричневый Терра<sup>3</sup>



■ Металлик С1М Синий Фитоник<sup>2</sup>

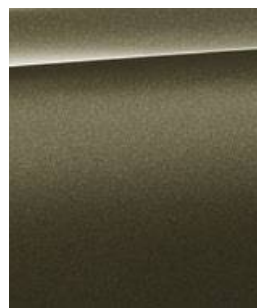

■ Металлик С3D Манхэттен<sup>4</sup>

## BMW INDIVIDUAL



□ Металлик С1N Солнечный Камень<sup>2</sup>



□ BMW Individual X13 Коричневый Пирит металлик<sup>2,4</sup>

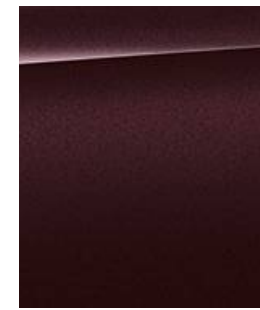

□ BMW Individual X1В Аметрин металлик<sup>2,4</sup>



□ BMW Individual X03 Черный Рубин металлик<sup>2,4</sup>



□ BMW Individual С3Z Синий Танзанит металлик<sup>2,4</sup>

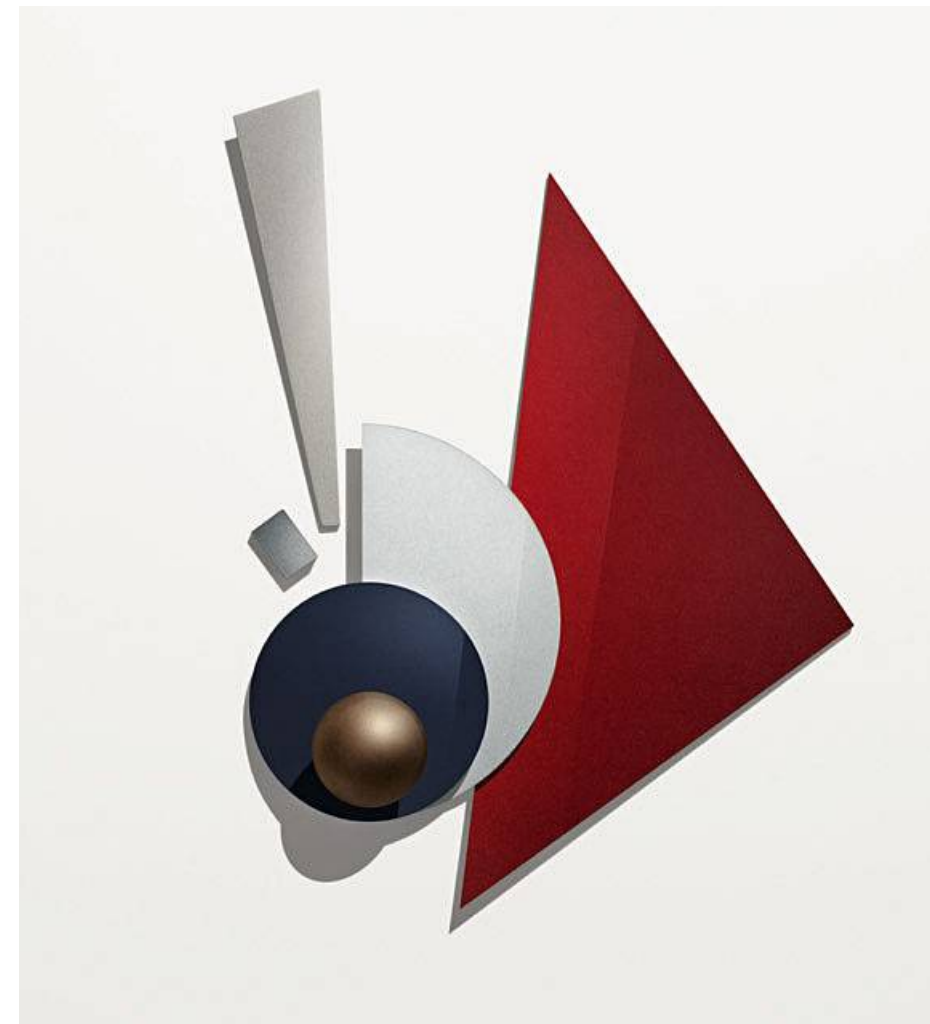

Бесконечное разнообразие цветов. Вы хотите заказать индивидуальное лакокрасочное покрытие? BMW Individual поможет Вам определиться с выбором.

## ПАКЕТ M SPORT



□ Металлик 416 Черный Карбон

[ Конфигуратор BMW ] Используйте конфигуратор, чтобы подобрать свой индивидуальный BMW. Вам на выбор предлагаются все современные двигатели, цвета и виды оснащения. Подробнее на [www.bmw.ru](http://www.bmw.ru) [Цветные карточки] Данные карточки помогут Вам составить первое впечатление о цветах и материалах для Вашего BMW. Приведенные здесь примеры должны дать Вам первое впечатление. Однако из опыта известно, что полиграфические краски не всегда могут точно передать оттенки цветов лакокрасочного покрытия, обивки и декоративных планок. Поэтому мы рекомендуем Вам обсудить выбор цветов с официальным дилером BMW. Он покажет Вам образцы и поможет выполнить Ваши особые пожелания.

<sup>1</sup> Не предлагается для M50d.  
<sup>2</sup> Предлагается в качестве опции в сочетании с пакетом M Sport.  
<sup>3</sup> Предлагается с 04/2019.  
<sup>4</sup> Предлагается с 08/2019.  
<sup>5</sup> Базовая комплектация для пакета M Sport и базовой модели до 04/2019.

# ПОТРЯСАЮЩИЙ ВНЕШНИЙ ВИД.

В ОСНОВЕ – ЭСТЕТИЧЕСКОЕ СОВЕРШЕНСТВО



НЕПРЕВЗОЙДЕННАЯ ЭКСКЛЮЗИВНОСТЬ: ГЛЯНЦЕВЫЕ ДЕКОРАТИВНЫЕ ПЛАНКИ BMW INDIVIDUAL "УЗОРЧАТЫЙ ЯСЕНЬ" СЕРЕБРИСТО-СЕРОГО ЦВЕТА СОЗДАЮТ ГАРМОНИЧНУЮ КОМПОЗИЦИЮ, ПОЗВОЛЯЮЩУЮ ОЦЕНИТЬ ДРАГОЦЕННОСТЬ АВТОМОБИЛЯ ВПЛОТЬ ДО МЕЛЧАЙШИХ ДЕТАЛЕЙ.

Обивка потолка BMW Individual из алькантары<sup>1</sup> и полная отделка кожей Merino BMW Individual цвета "Слоновая Кость"/"Синяя Полночь"<sup>1,2</sup> создают особую атмосферу роскоши и уникальности. Этому также способствуют глянцевые декоративные планки BMW Individual "Узорчатый Ясень" серебристо-серого цвета<sup>1</sup>, которые прекрасно гармонируют с полной кожаной отделкой, создавая высококачественный ансамбль.

<sup>1</sup> Предлагается за дополнительную плату.

<sup>2</sup> Предлагается только в сочетании с дополнительным оборудованием.



БЛАГОДАря СОЧЕТАНИЮ ЦВЕТОВ "СЛОНОВАЯ КОСТЬ" И "СИНЯЯ ПОЛНОЧЬ" ПОЛНАЯ ОТДЕЛКА КОЖЕЙ MERINO BMW INDIVIDUAL БУДЕТ СНОВА И СНОВА ДАРИТЬ ВАМ ОЩУЩЕНИЕ БЛАГОРОДСТВА И ВЫСОЧАЙШЕГО КАЧЕСТВА.



# УНИКАЛЬНЫЙ ХАРАКТЕР

РЕВОЛЮЦИОННАЯ КЛАССИКА



СИЯНИЕ ДЕКОРАТИВНЫХ ПЛАНК ИЗ ДЕРЕВА FINELINE ЧЕРНОГО ЦВЕТА С ГЛЯНЦЕВЫМ МЕТАЛЛИЧЕСКИМ ЭФФЕКТОМ ПОЗВОЛЯЕТ ПО-НОВОМУ ВЗГЛЯНУТЬ НА КЛАССИЧЕСКУЮ ЭЛЕГАНТНОСТЬ ДЕРЕВА.

Расширенная отделка кожей Merino BMW Individual "Тартуфо"<sup>1,2</sup> не только воплощает в себе уникальный неподвластный времени стиль. В сочетании с декоративными планками из дерева Fineline цвета "Черный" с глянцевым металлическим эффектом<sup>1,2</sup> они придают салону вид, который заставит Ваше сердце биться еще чаще.

<sup>1</sup> Предлагается за дополнительную плату.  
<sup>2</sup> Предлагается только в сочетании с дополнительным оборудованием.



РАСШИРЕННАЯ ОТДЕЛКА КОЖЕЙ MERINO BMW INDIVIDUAL ЦВЕТА "ТАРТУФО" ВПЕЧАТЛЯЕТ БЕЗУКОРИЗНЕННЫМ КАЧЕСТВОМ, НЕВЕРОЯТНЫМИ ТАКТИЛЬНЫМИ ОЩУЩЕНИЯМИ ПЕРФОРИРОВАННОЙ КОЖИ, А ТАКЖЕ ОСОБЕННО НАСЫЩЕННЫМ ЦВЕТОМ.

# ВОПРОС СТИЛЯ.

ЭЛЕГАНТНОСТЬ В ЧЕРНО-БЕЛОМ ВАРИАНТЕ

Облик салона отличается элегантностью и современным техно-стилем: полная отделка мелкозернистой кожей Merino BMW Individual цвета "Слоновая Кость"<sup>1,2</sup> идеально сочетается с декоративными планками BMW Individual из дерева Fineline черного цвета с алюминиевыми вставками<sup>1,2</sup>.

<sup>1</sup> Предлагается за дополнительную плату.  
<sup>2</sup> Предлагается только в сочетании с дополнительным оборудованием.



ПОЛНАЯ ОТДЕЛКА МЕЛКОЗЕРНИСТОЙ КОЖЕЙ MERINO ЦВЕТА "СЛОНОВАЯ КОСТЬ" ДОПОЛНЕНА ЭФФЕКТИВНЫМИ ДЕКОРАТИВНЫМИ ШВАМИ, ПОДЧЕРКИВАЮЩИМИ ЭКСКЛЮЗИВНЫЙ УРОВЕНЬ ОСНАЩЕНИЯ АВТОМОБИЛЯ.

ДЕКОРАТИВНЫЕ ПЛАНКИ BMW INDIVIDUAL ИЗ ДЕРЕВА FINELINE ЧЕРНОГО ЦВЕТА С АЛЮМИНИЕВЫМИ ВСТАВКАМИ ОТЛИЧАЮТСЯ СОВРЕМЕННЫМ И ЭЛЕГАНТНЫМ ДИЗАЙНОМ БЛАГОДАРЯ ИДЕАЛЬНО ВЫВЕРЕННЫМ АКЦЕНТАМ.





# ТЕХНИЧЕСКИЕ ДАННЫЕ.

	xDrive40i	xDrive30d	M50d
<b>Масса</b>			
Собственная масса ЕС <sup>1</sup>	кг 2395	2445	2535
Максимально допустимая масса	кг 3155	3220	3290
Допустимая нагрузка	кг 835	850	830
Допустимая полная масса прицепа без тормозов <sup>2</sup>	кг 750	750	750
Допустимая полная масса прицепа с тормозами, при уклоне до 12%/ 8% <sup>2</sup>	кг 2200/2200	2200/2200	2600/2600
Объем багажного отделения	л 326–2120	326–2120	326–2120
<b>Двигатель</b>			
Количество цилиндров/клапанов	6/4	6/4	6/4
Рабочий объем	см <sup>3</sup> 2998	2993	2993
Макс. мощность/частота вращения	кВт (л.с.)/об/мин 250 (340)/5500–6500	183 (249)/4000	294 (400)/4400
Максимальный крутящий момент/частота вращения	Нм/об/мин 450/1500–5200	620/2000–2500	760/2000–3000
<b>Трансмиссия</b>			
Привод	Полный	Полный	Полный
Коробка передач в базовом оснащении	Автоматическая коробка передач Steptronic	Автоматическая коробка передач Steptronic	Спортивная АКПП Steptronic
<b>Ходовые качества</b>			
Максимальная скорость	км/ч 245	227	250 <sup>3</sup>
Разгон 0–100 км/ч	с 6,1	7,0	5,4
<b>Расход топлива<sup>4,5</sup></b>			
Городской цикл	л/100 км 11,4	7,6	8,1
Загородный цикл	л/100 км 8,4	7,0	7,2
Смешанный цикл	л/100 км 9,5	7,3	7,5
Экологический стандарт	EU6	EU5	EU5
Выбросы CO <sub>2</sub> в смешанном цикле	г/км 217	191	198
Класс эффективности	– <sup>6</sup>	– <sup>6</sup>	– <sup>6</sup>
Вместимость топливного бака, прил.	л 83	80	80
<b>Диски/шины</b>			
Размер шин	275/50 R 20 W	275/50 R 20 W	285/45 R 21 Y
Размер дисков	8,5 J x 20	8,5 J x 20	9,5 J x 21
Материал	Легкий сплав	Легкий сплав	Легкий сплав

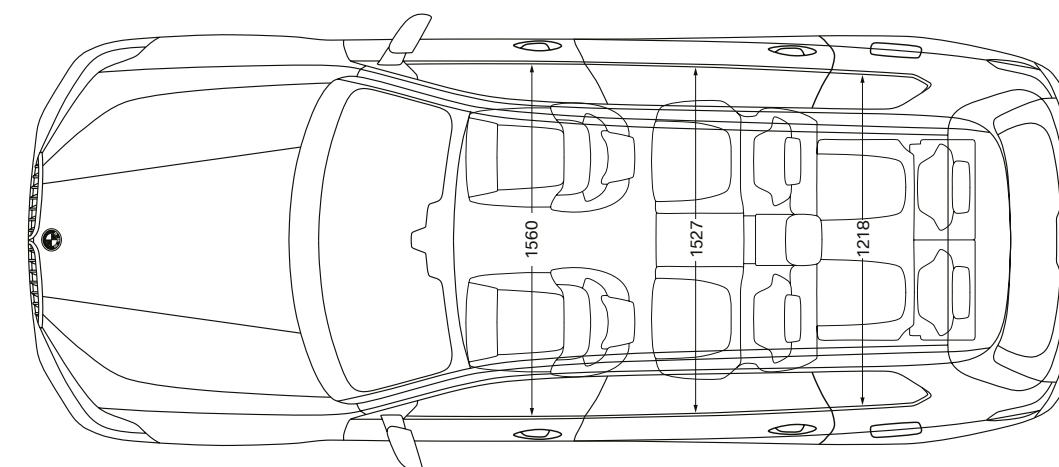
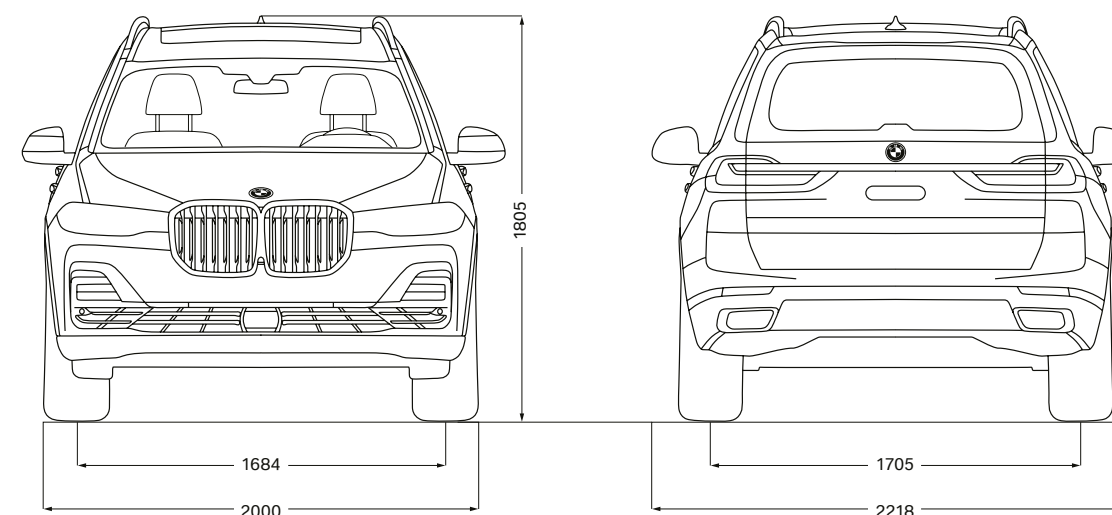
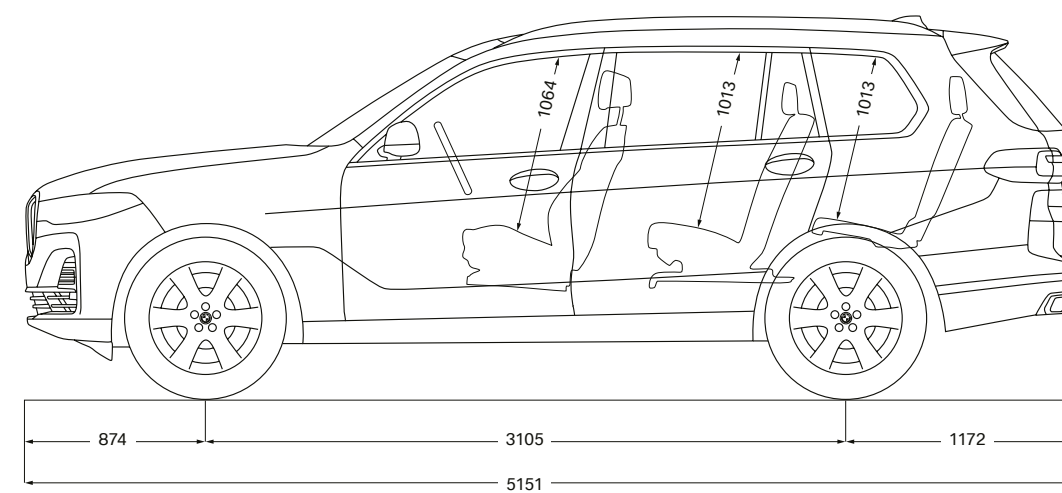

<sup>1</sup> Значения собственной массы по нормам ЕС приведены для автомобилей в базовой комплектации без какого-либо дополнительного оборудования. Собственная масса указана с учетом наличия 90% топлива в топливном баке и массы водителя, равной 75 кг. Установка на автомобиль дополнительного оборудования может повлиять на вес автомобиля, полезную нагрузку и максимальную скорость, если данное оборудование оказывает влияние на аэродинамику автомобиля.

<sup>2</sup> Фактическая полная масса прицепа не должна превышать суммы максимально допустимого буксируемого груза и максимальной вертикальной нагрузки на тягово-сцепное устройство.

<sup>3</sup> Ограничена электроникой.

<sup>4</sup> Технические данные бензиновых двигателей приведены для условий эксплуатации на бензине с исследовательским октановым числом 98. Расход топлива приведен для автомобилей, использующих эталонное топливо в соответствии с директивой ЕС 2007/715. Допускается также использование неэтилированного бензина с исследовательским октановым числом 91 и выше, содержащего не более 10% этанола (E10). BMW рекомендует использовать неэтилированный бензин с исследовательским октановым числом 95.

<sup>5</sup> Данные расхода топлива и выбросов CO<sub>2</sub> получены в соответствии с процессами измерения, определенными директивой Европейского Союза (ЕС) 2007/715 в действующей версии. Показатели относятся к автомобилям в базовой комплектации в Германии, а диапазоны значений указаны в зависимости от использованных размеров дисков и шин и дополнительного оборудования и могут меняться в процессе конфигурации. Данные были определены на базе нового тестового цикла WLTP и переведены в данные NEDC для сравнения.

<sup>6</sup> Предварительные данные, редакция не располагала данными, отсутствовавшими на момент передачи материала в печать.



Модели, представленные в данном каталоге, оснащены элементами базовой комплектации и дополнительного оборудования, предлагающимися BMW AG для рынка Германии. За информацией просьба обращаться к официальным дилерам BMW. Компания оставляет за собой право на внесение изменений в конструкцию и комплектацию автомобилей, а также право на ошибку.

© BMW AG, Мюнхен, Германия. Перепечатка, полная или частичная, допускается только с предварительного письменного разрешения BMW AG, Мюнхен.  
411 007 342 87 2 2018 BC. Отпечатано в Германии 2018.

**BMW Individual X7 xDrive40i с дизайном Pure Excellence:**

6-цилиндровый бензиновый двигатель BMW TwinPower Turbo мощностью 250 кВт (340 л.с.), 22" легкосплавные диски BMW Individual Y-spoke 758 Bicolour с разноразмерными шинами, цвет кузова "Аметрин металлик", комфортные сиденья с полной отделкой кожей Merino BMW Individual цвета "Слоновая Кость", декоративные планки BMW Individual из дерева Fineline черного цвета с алюминиевыми вставками.

**BMW X7 xDrive40i:**

6-цилиндровый бензиновый двигатель BMW TwinPower Turbo мощностью 250 кВт (340 л.с.), 22" легкосплавные диски Multi-spoke 757 Bicolour с разноразмерными шинами, цвет кузова "Арктический Серый" с бриллиантовым эффектом, комфортные сиденья с полной отделкой кожей Merino BMW Individual цвета "Слоновая Кость / Синяя Полночь", гляцевые декоративные планки BMW Individual "Узорчатый Ясень" серебристо-серого цвета.

