



THE i4

ВСЕ МОДЕЛИ BMW В ОДНОМ ПРИЛОЖЕНИИ



СКАЧАЙТЕ ПРИЛОЖЕНИЕ «ПРОДУКТЫ BMW»
ПРЯМО СЕЙЧАС И НАСЛАЖДАЙТЕСЬ ВОЖДЕНИЕМ!



ЯРКИЕ МОМЕНТЫ
ПУТЕШЕСТВИЯ

МОДЕЛИ

ВАРИАНТЫ
КОМПЛЕКТАЦИИ

ТЕХНИЧЕСКИЕ
ДАННЫЕ И СЕРВИСЫ



Особенности

- Дизайн кузова и салона
- Динамика движения
- Зарядка
- Подключение к интернету и информационно-развлекательная система
- Системы помощи водителю
- i meets M

Модели

- Базовая комплектация
- Пакет «M Спорт пакет»
- BMW i4 M50

Варианты комплектации

Цветовая гамма наружного оснащения

Цветовая гамма внутреннего оснащения

Колеса и шины

BMW Individual

Оригинальные принадлежности BMW

Технические данные

Сервисы BMW

BMW i4 eDrive40:

19-дюймовые аэродинамические колеса 855 Bicolour, с разноразмерными шинами, наружный цвет «Белый минерал металлик», спортивные сиденья обтянуты кожей Vernasca «Устричный» с декоративным швом | цвет: черный, декоративные планки салона из ценных пород древесины «Узорчатый дуб», с выраженной текстурой и акцентными вставками «Жемчужный хром».

BMW i4 M50:

19-дюймовые колеса M с легкосплавными дисками и сдвоенными спицами 861 M Bicolour, с разноразмерными шинами, наружный цвет BMW Individual «Морозный синий Портимау металлик», спортивные сиденья M обтянуты кожей Vernasca черного цвета/с контрастным швом синего | черного цвета, декоративные планки салона M Carbon Fibre с акцентными вставками «Жемчужный хром».

После подписания в печать данного документа 02.06.2021 уровни серийной и специальной комплектации отдельных моделей могут измениться. Подробности можно узнать у официальных дилеров BMW. Сохраняем за собой право на изменение конструкции и комплектации.

Указанные цены действительны в отношении моделей, предлагаемых в Германии. Все представленные цены являются рекомендуемыми ценами BMW AG при поставке с завода и не учитывают расходы на перевозку.

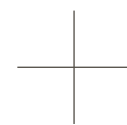

ЗАРЯЖЕННЫЙ НА ЭМОЦИИ

ПРИТЯЖЕНИЕ НЕВОЗМОЖНО ОБЪЯСНИТЬ СЛОВАМИ.
ИНОГДА ДОСТАТОЧНО ЛИШЬ ПРИКОСНОВЕНИЯ,
ЕДИНСТВЕННОГО ВЗГЛЯДА — И НАС ПРОНЗАЕТ
СЛОВНО ТОКОМ И БОЛЬШЕ НЕ ОТПУСКАЕТ.
ПРИТЯЖЕНИЕ ВЫЗЫВАЕТ ВОСХИЩЕНИЕ.
ВОСХИЩЕНИЕ — ВОСТОРГ. ВОСТОРГ ПЕРЕРАСТАЕТ
В АБСОЛЮТНУЮ ЭЙФОРИЮ.
ПРИТЯЖЕНИЕ НЕВОЗМОЖНО ОБЪЯСНИТЬ СЛОВАМИ.
НО МОЖНО ПОЧУВСТВОВАТЬ:
ВНУТРИ НОВОГО BMW i4



ЭМОЦИЯ, РЕАЛИЗОВАННАЯ В ЭЛЕКТРОМОБИЛЕ

Новый BMW i4 выражает свой инновационный характер в спортивном облике. Его прогрессивный внешний дизайн сочетает в себе спортивную эстетику с четкими линиями поверхностей и высокотехнологичную точность. Во внутреннем оснащении

все внимание сосредоточено на самом главном — благодаря этому создается уникальная атмосфера роскоши, которая делает каждую поездку незабываемым событием в вашей жизни.

ОБЛИК, ОТ КОТОРОГО УЧАЩАЕТСЯ ПУЛЬС: ПЕРЕДНЯЯ ЧАСТЬ

Передняя часть нового BMW i4 отличается крупными обтекаемыми закрытыми участками цвета кузова и четкими линиями. Черная вставка в переднем фаруке и вертикальные боковые проемы подчеркивают функциональный и современный характер этой модели. Настоящая изюминка — выразительное, почти закрытое исполнение решетки радиатора в новой интерпретации со стильным эксклюзивным рисунком. Здесь выражается характер — быть всегда на шаг впереди.



Создан быть впереди:
новый BMW i4 наполняет
электрическую
мобильность эмоциями.



■ Символ высоких технологий и аэродинамики: **решетка радиатора в синей рамке** и синее кольцо вокруг **эмблемы BMW** демонстрируют инновационные технологии нового BMW i4 уже в его дизайне.

□ Плоские **фары** с характерными очертаниями позволяют новому BMW i4 сосредоточенно смотреть вперед. Синие дизайнерские элементы с их детально проработанными узкими контурами создают эмоциональный акцент — в данном случае на установленных **лазерных фарах BMW**.

ПРОСТРАНСТВО ДЛЯ ВЫРАЖЕНИЯ ЭМОЦИЙ: ВНУТРЕННЕЕ ОСНАЩЕНИЕ

Открытый, роскошный и оптимально адаптированный к потребностям водителя и всех пассажиров: новый BMW i4 следующего поколения имеет самое современное внутреннее оснащение. Сочетание высококачественных материалов, мультимодальной

и интуитивно понятной концепции управления и спортивных сидений с отдельными зонами для водителя и переднего пассажира создает приятную атмосферу и в коротких поездках, и в дальних путешествиях.

■ Изогнутый **BMW Curved Display** с 12,3-дюймовой панелью приборов и 14,9-дюймовым центральным информационным дисплеем — стильный высокотехнологичный акцент на кокпите. Наклоненный к водителю, он представляет собой новую форму характерной для BMW интуитивно понятной системы управления. Здесь интегрированы практически все функции — даже управление кондиционером работает по касанию. Поэтому физические переключатели в салоне нового BMW i4 установлены только там, где это действительно целесообразно.



■ Серийная комплектация □ Специальная комплектация

Доступность определенных видов комплектации, функций и цифровых служб зависит от вариантов двигателя или наличия дополнительного специального оборудования. Структура предложения, а также наличие на рынке и доступность

продукции могут отличаться. Подробную информацию о доступности, сроках действия и ценах можно получить у ближайшего официального дилера BMW.

КРУГОВОРОТ ВТОРСЫРЬЯ ЭЛЕМЕНТА АККУМУЛЯТОРНОЙ БАТАРЕИ

Существование элемента аккумуляторной батареи электромобилей подразделяется на четыре этапа: разработка, использование в автомобиле, «вторая жизнь» и утилизация аккумуляторной

батареи. Проследим весь путь аккумуляторной батареи от разработки в экспертном центре по работе с аккумуляторными батареями BMW Group до утилизации.

Здесь создаются аккумуляторы будущего. В экспертном центре по работе с аккумуляторными батареями, расположенном в Мюнхене, специалисты BMW Group выявляют идеальный химический состав электродов элемента аккумуляторной батареи.

Процесс разработки литий-ионной батареи можно сравнить с выпечанием пирога. Химия аккумулятора — это рецепт, включающий в себя четыре ингредиента: катод, анод, сепаратор и электролит.

Элементы объединяют в ячейчные модули, а отдельные ячейчные модули — в аккумуляторные батареи. Начинается решающая фаза в жизненном цикле аккумуляторной батареи — ее использование в автомобиле.

Даже когда спустя много лет срок службы аккумуляторной батареи автомобиля закончится, это еще не конец. Например, на заводе в Лейпциге более 2600 ячейчных модулей BMW используются для промежуточного хранения энергии. В рамках этой так называемой «второй жизни» элемент аккумуляторной батареи в среднем служит в качестве хранилища энергии еще десять лет.

После вскрытия элемента аккумуляторной батареи сырьевые материалы можно переработать. В экспертном центре по работе с аккумуляторными батареями BMW Group разрабатывает процесс повторного использования утилизированных сырьевых материалов. Так завершается жизненный цикл элемента аккумуляторной батареи — и может начаться вновь.



Иллюстрация: Братислав Миленкович;
автор: Маркус Лёбляйн

С УДОВОЛЬСТВИЕМ ЗА РУЛЕМ: БЕЗ ГРАНИЦ

Благодаря уникальной комбинации мощной литий-ионной высоковольтной батареи и особой кинематики ходовой части вы получите подлинное и ранее неизведанное удовольствие от вождения нового BMW i4. В равной мере захватывающе динамичный, комфортный и мощный новый BMW i4 превосходит любое представление — день за днем, во время каждой поездки.

■ Оптимальная комбинация заднего привода и двигателя BMW eDrive делает новый BMW i4 **максимально спортивным** автомобилем. Кроме того, его пневмоподвеска задней оси обеспечивает **высокий комфорт**, так что даже продолжительные поездки будут неизменно доставлять только приятные эмоции.

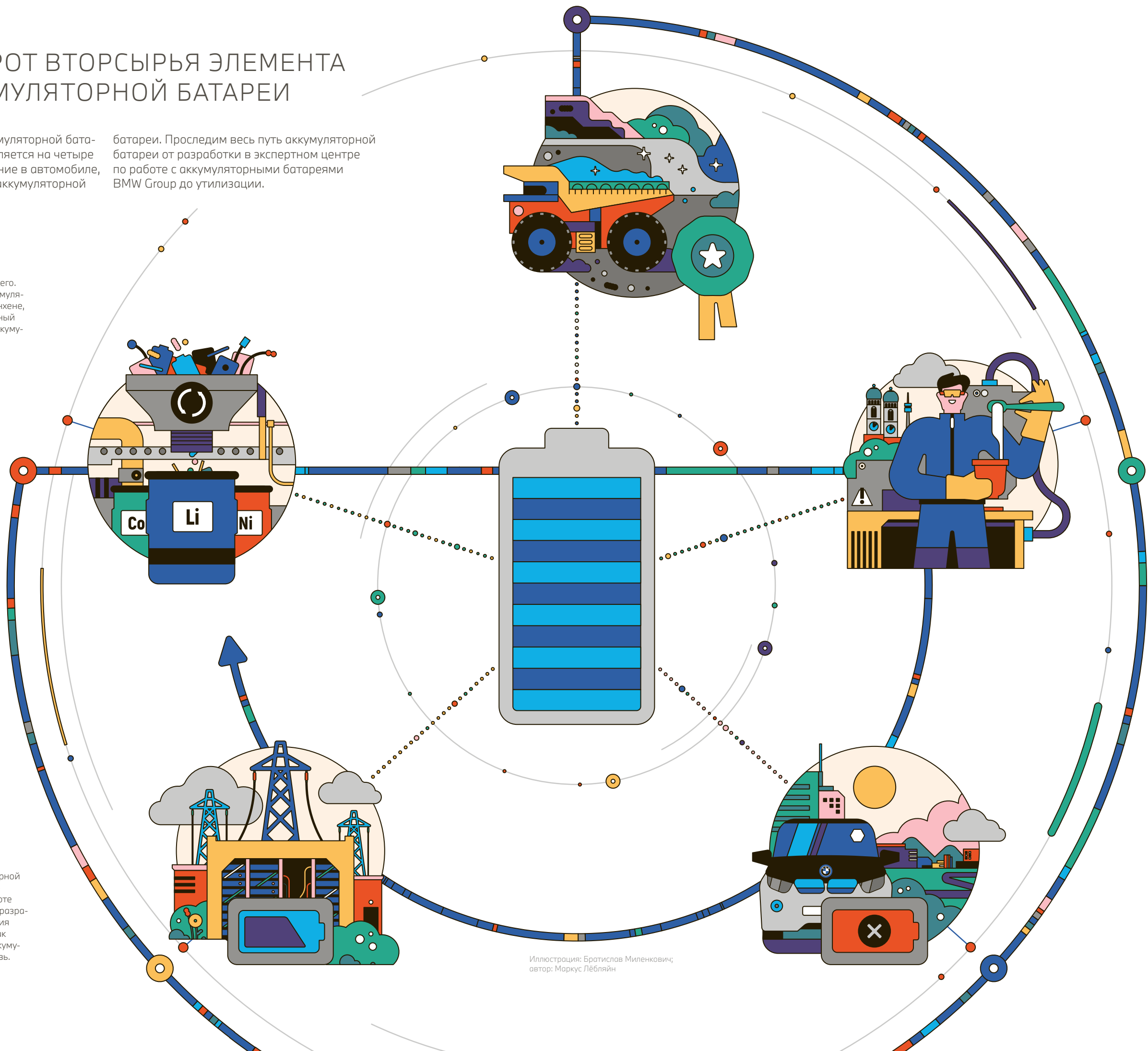

■ Новый BMW i4 устанавливает современные стандарты, выходящие за привычные рамки, — благодаря исключительно **короткому времени зарядки**, **просторному багажнику** и **комфортным условиям для четырех пассажиров** он помогает решать любые повседневные задачи.

■ Серийная комплектация

□ Специальная комплектация

Доступность определенных видов комплектации, функций и цифровых служб зависит от вариантов двигателя или наличия дополнительного специального оборудования. Структура предложения, а также наличие на рынке и доступность продукции могут отличаться. Подробную информацию о доступности, сроках действия и ценах можно получить у ближайшего официального дилера BMW.



Зарядка
с широкими
возможностями
и мощностью
до **11** кВт



ВЕЗДЕ КАК ДОМА — МОБИЛЬНАЯ ЗАРЯДКА С ШИРОКИМИ ВОЗМОЖНОСТЯМИ И СИСТЕМОЙ FLEXIBLE FAST CHARGER

■ Зарядное устройство **Flexible Fast Charger**, представленное в комплекте поставки, обеспечивает самые широкие возможности при зарядке дома. Благодаря переходному кабелю устройство всегда подходит к зарядной инфраструктуре и подсоединяется как к домашней, так и к промышленной розетке. Компактное и легко транспортируемое зарядное устройство Flexible Fast Charger всегда можно брать с собой, чтобы заряжать свой BMW не только дома, а, например, во второй квартире или доме для отдыха.

ЗАРЯЖАТЬСЯ БЫСТРЕЕ. ЕХАТЬ ДАЛЬШЕ. УЗНАВАТЬ БОЛЬШЕ

BMW Charging — комплексное решение для зарядки вашего подключаемого гибрида BMW 2-й серии Active Tourer. Продукция и услуги BMW Charging включают в себя множество персональных предложений по зарядке на дому и в пути. В серийную комплектацию входят зарядный кабель для зарядки на общественных станциях (Mode 3), зарядное устройство

Flexible Fast Charger и карта BMW Charging. С ними у вас всегда будет доступ к нашей постоянно расширяющейся сети зарядных станций по всему миру, расположенных в центре городов, на парковках и вдоль важнейших транспортных артерий, а услуги BMW Charging обеспечат особо привлекательные условия.

ПРОСТАЯ ЗАРЯДКА В ПУТИ — С ПОМОЩЬЮ КАРТЫ BMW CHARGING И ЗАРЯДНОГО КАБЕЛЯ ДЛЯ ПОДКЛЮЧЕНИЯ К ОБЩЕСТВЕННЫМ ЗАРЯДНЫМ СТАНЦИЯМ

■ Дальние поездки на новом BMW i4 доставят особое удовольствие, потому что необходимое оборудование для зарядки на общественных станциях уже на борту: с помощью карты **BMW Charging** вы получите беспрепятственный доступ к широкой сети зарядных станций, в том числе и за рубежом, включая доступ к сверхбыстрым зарядным станциям High-Power-Charging. Пользоваться европейской сетью общественных зарядных станций очень выгодно — тарифы зависят от страны размещения, они оптимизированы специально для водителей BMW, а с владельцев новых автомобилей в первый год эксплуатации основной сбор не взимается. **С входящим в серийную комплектацию 5-метровым зарядным кабелем (Mode 3) для зарядки на общественных зарядных станциях** переменным током (AC) в пути вам потребуется только подключить свой новый BMW i4 к зарядной станции переменного тока сети BMW Charging и начать подзарядку.

Доступность определенных видов комплектации, функций и цифровых служб зависит от вариантов двигателя или наличия дополнительного специального оборудования. Структура предложения, а также наличие на рынке и доступность



продукции могут отличаться. Подробную информацию о доступности, сроках действия и ценах можно получить у ближайшего официального дилера BMW.

КОМФОРТ БЕЗ ГРАНИЦ

Дополните оснащение для зарядки решениями BMW Charging в точном соответствии с вашими потребностями. Например, вы можете воспользоваться модулем Wallbox, с помощью которого заряжать автомобиль дома станет еще удобнее, а установку и настройку выполнят специалисты нашей службы монтажа. Также можно выбрать

для домашней зарядки тариф на поставку «зеленого» тока из возобновляемых источников энергии, чтобы свести к минимуму объем вредных выбросов во время зарядки и эксплуатации нового BMW i4. Или, или, или — BMW Charging откроет перед вами все разнообразие современных возможностей мобильности.

BMW WALLBOX ДЛЯ БЫСТРОЙ И УДОБНОЙ ЗАРЯДКИ ПРЯМО У ВАС ДОМА

□ Модуль BMW Wallbox¹ обеспечивает надежную и быструю зарядку без лишнего стресса. Прочный стационарный модуль BMW Wallbox подходит для установки вне помещений и помогает быстро и надежно осуществить подзарядку

мощностью до 22 кВт². Интегрированная система обнаружения аварийного тока и сервисное приложение помогают установить модуль быстро и без лишних затрат — эту услугу можно сразу заказать при покупке BMW Wallbox.

У СВЕРХБЫСТРОЙ ЗАРЯДКИ ЕСТЬ ИМЯ: IONITY

Вдоль основных транспортных маршрутов по всей Европе вы сможете подзарядить автомобиль на зарядных станциях постоянно растущей общественной сети BMW Charging, которая также включает в себя широкую сеть **быстрозарядных станций High-Power-Charging (HPC), например нашего партнера IONITY.** Эти пункты зарядки могут отображаться системой навигации в автомобиле или через мобильное приложение — вам просто потребуется установить нужный фильтр. На зарядной колонке HPC обеспечивается сверхбыстрая зарядка постоянным током (DC): например, аккумулятор нового BMW i4 заряжается с 10 до 80 процентов за 31 мин с зарядной мощностью до 205 кВт.



SMART WALLBOX

□ Зарядка на дому с дополнительными интеллектуальными функциями: помимо зарядной мощности до 22 кВт² модуль Smart Wallbox от нашего партнера характеризуется универсальной подключаемостью. Можно использовать дополнительные сервисы для интеллектуальной зарядки. Smart Wallbox¹ можно интегрировать в домашнюю систему управления энергопотреблением и управлять им онлайн. Кроме того, есть возможность точного учета и расчетов по процедурам зарядки.



Доступность определенных видов комплектации, функций и цифровых служб зависит от вариантов двигателя или наличия дополнительного специального оборудования. Структура предложения, а также наличие на рынке и доступность продукции могут отличаться. Подробную информацию о доступности, сроках действия и ценах можно получить у ближайшего официального дилера BMW.

■ Серийная комплектация □ Специальная комплектация

¹ Комплектация доступна в качестве опции в разделе оригинальных принадлежностей BMW i.

² В BMW i4 до 11 кВт.

ПОТОК НОВОГО ВРЕМЕНИ

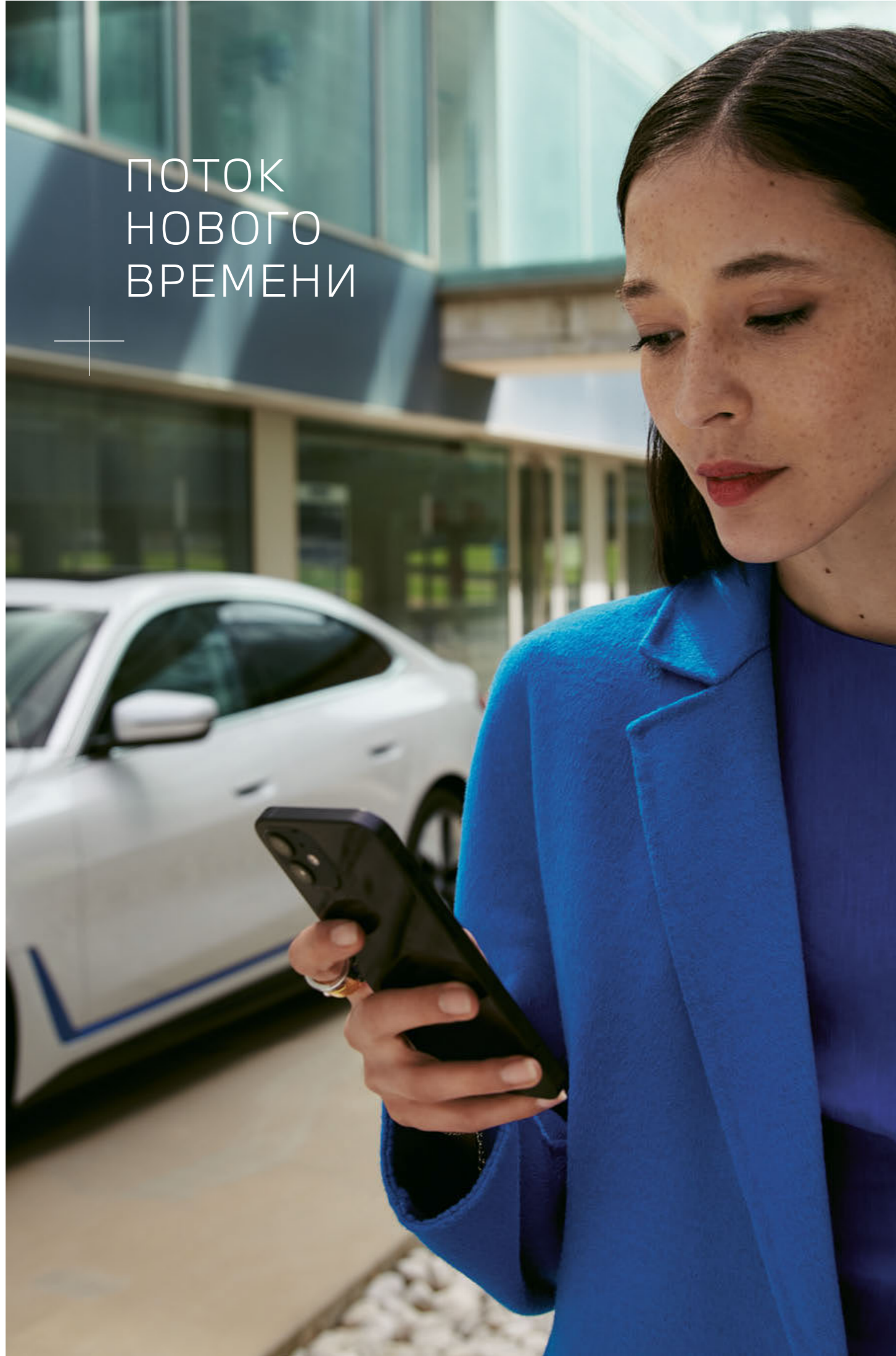

- День, проведенный за рулем электрического BMW текущего поколения, насыщен эмоциями — и неважно, где вы проведете этот день.

08:40.

Дома горячий эспрессо восстанавливает ваши жизненные силы, а за окном нечто похожее происходит с новым полностью электрическим автомобилем, подключенным к модулю BMW Wallbox, — так высоковольтная батарея заряжается намного быстрее, чем через стандартную домашнюю розетку. В приложении My BMW можно в любой момент посмотреть текущий уровень зарядки автомобиля. Вы и ваш электрический BMW готовы к старту!

В приложении My BMW вы установили время отправления на 9:00 — таким образом, высоковольтная батарея и салон автомобиля будут готовы к началу поездки. Вы установили профильное изображение через приложение My BMW. С помощью цифрового ключа BMW Digital Key легко и просто разблокируйте двери вашего BMW, просто удерживая iPhone у двери. После этого вы можете сразу же сесть и отправиться в путь — более интеллектуального решения трудно представить. С помощью BMW Intelligent Personal Assistant, используя голосовые команды, быстро настройте плей-лист на свой вкус и начните поездку под любимую музыку.

10:15.

BMW Maps показывает, что осталось 85 км до пункта назначения. Синий круг на навигационной карте сразу отображает, что запаса хода не хватит. На дисплее управления службы Connected Charging сразу же показывают наличие зарядных станций по пути.

14:30.

Встреча была очень удачной! Поскольку оставшийся день свободен и у вас есть с собой спортивные принадлежности и даже кроссовки, достаточно просто сделать короткий звонок другу, живущему на обратном пути к вашему дому, и договориться о совместной пробежке. До встречи быстро подключите ваш BMW к домашней силовой розетке посредством устройства Flexible Fast Charger — так зарядное устройство максимально зарядит ваш автомобиль во время вашей спонтанной пробежки.

18:00.

BMW почти бесшумно въезжает на крытую стоянку. Заряда высоковольтной батареи хватит для прохождения множества километров, но завтра снова предстоит долгая поездка. Поэтому с легкостью подключите свой автомобиль к устройству BMW Wallbox. У вас не только есть доступ ко многим функциями и даже истории зарядки — вы можете автоматически заряжать свой автомобиль во время действия определенного тарифа на электроэнергию или к определенному времени отправления. По прошествии этого дня становится ясно: даже электрический BMW — это тот же автомобиль BMW, который каждый день дарит вам максимальную радость от вождения в любой ситуации.

ПРОГРЕСС, С КОТОРЫМ ВАМ ПО ПУТИ

Оставьте заботы позади, но не отказывайтесь от того, что действительно важно: многочисленные цифровые коммуникационные функции и информационно-развлекательные системы нового BMW i4 позволяют оставаться в центре событий в любой поездке, куда бы ни завела вас дорога.



□ Навигация в реальном времени, звонки, диктовка и прослушивание коротких сообщений, прослушивание музыки и многое другое: Благодаря интеграции смартфона¹ и использованию системы **Apple CarPlay**[®] в автомобиле возможен быстрый и надежный доступ к разнообразным функциям вашего iPhone. Управление приложениями возможно непосредственно через Siri с помощью голоса — без ввода вручную. При использовании навигации с Apple Maps карта представлена на большом участке дисплея в группе инструментов нового BMW i4. Указания системы навигации дополнительно отображаются на проекционном дисплее BMW².

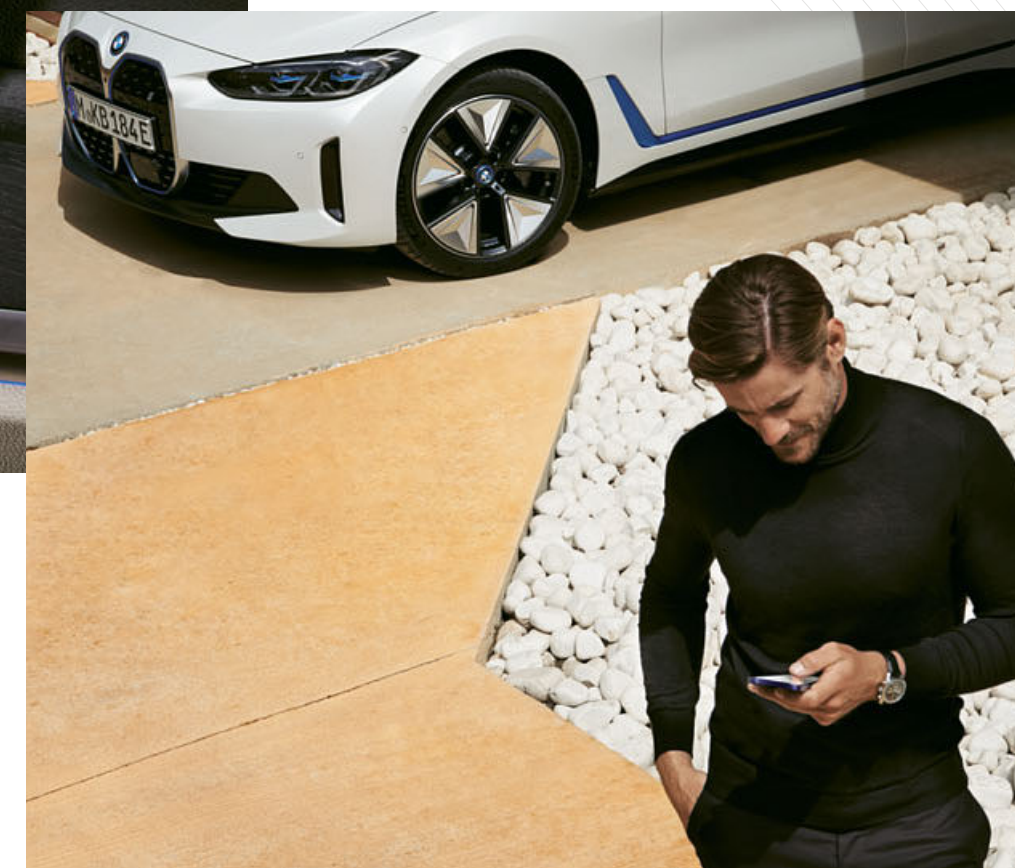

■ **BMW iDrive** — еще более удобный и инновационный спектр возможностей для управления BMW i4. В комбинации с большим **BMW Curved Display** обеспечивается высокоточное и наглядное отображение любой информации. Дополнительный фактор — **операционная система BMW 8** с прогрессивным и современным пользовательским интерфейсом и интуитивно понятным управлением с помощью сенсорного экрана, контроллера iDrive или голосового управления.

■ Активная поддержка день за днем: с функцией Automate my habits «умного помощника» **BMW Intelligent Personal Assistant** вы можете запрограммировать автоматическое выполнение повторяющихся функций при срабатывании определенного запускающего сигнала. Благодаря новой, интуитивно понятной и красочной визуализации «умного помощника» вы ничего не упустите из виду.

■ Серийная комплектация □ Специальная комплектация

Доступность определенных видов комплектации, функций и цифровых служб зависит от вариантов двигателя или наличия дополнительного специального оборудования. Структура предложения, а также наличие на рынке и доступность продукции могут отличаться. Подробную информацию о доступности, сроках действия и ценах можно получить у ближайшего официального дилера BMW.

¹ Постоянная интеграция смартфона в автомобиле. Apple CarPlay, а также Android Auto. В связи с потенциальными техническими разработками (например, в сфере производства мобильных телефонов) возможность

использования услуг Apple CarPlay или Google Android Auto не может гарантироваться постоянно. CarPlay является торговой маркой компании Apple Inc. Android Auto является торговой маркой компании Google LLC. ² Изображение на проекционном дисплее BMW при надетых солнцезащитных поляризационных очках видно с ограничениями. Содержание индикации зависит от комплектации. Для отображения контента могут потребоваться прочие элементы специальной комплектации.

ТЕХНОЛОГИЯ, ОПТИМИЗИРОВАННАЯ ДЛЯ ВАШИХ ПОТРЕБНОСТЕЙ

Новый BMW i4 всегда готов следовать вашим указаниям и помогает справиться даже с самыми сложными дорожными ситуациями. Благодаря продуманному сочетанию чувствительных элементов, систем помощи водителю и технологий обеспечения безопасности вы можете в любой поездке чувствовать себя спокойно и уверенно водить при любых обстоятельствах.

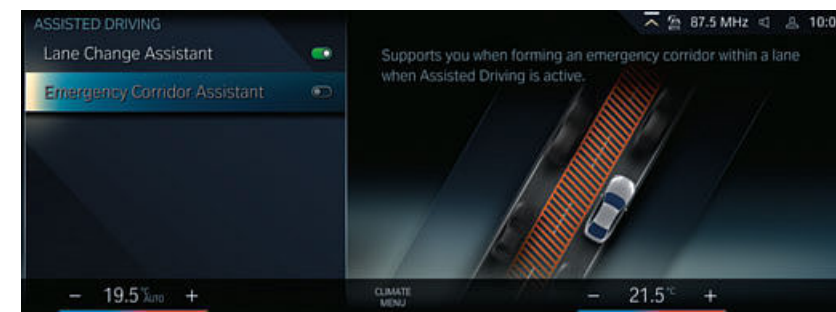

▣ **Driving Assistant Professional¹** — ваш умный помощник, который всегда рядом с вами. Он обеспечивает оптимальную подготовку к смене полосы движения, берет на себя управление при движении в пробках, автоматически «создает» аварийную полосу движения и многое другое. Таким образом, вы можете полностью сконцентрироваться на том, что приносит больше всего удовольствия в новом BMW i4 — на уникальном опыте вождения электромобиля.



▣ Даже тягостная рутина превращается в удовольствие: множество камер увеличивают обзор и упрощают маневрирование и парковку нового BMW i4. Если вы захотите, то **ассистент парковки Plus²** может даже запарковать автомобиль и выехать с парковки самостоятельно — потому что все в новом BMW i4 спроектировано так, чтобы каждая поездка от начала до конца была неповторимым событием.



■ Серийная комплектация ▣ Специальная комплектация

¹ В темноте, тумане и при сильном встречном освещении работа функции может быть ограничена.

² Водитель несет ответственность за постоянный контроль автоматического процесса парковки в соответствии с правилами дорожного движения.

Доступность определенных видов комплектации, функций и цифровых служб зависит от вариантов двигателя или наличия дополнительного специального оборудования. Структура предложения, а также наличие на рынке и доступность продукции могут отличаться. Подробную информацию о доступности, сроках действия и ценах можно получить у ближайшего официального дилера BMW.

ЧИСТЫЙ АДРЕНАЛИН В СОЧЕТАНИИ С МОЩНОЙ ЭЛЕКТРОТЯГОЙ

Начинается новая эра: BMW M впервые выпускает автомобиль — новый BMW i4 M50, в котором спортивный дизайн, мощные приводы и точные динамические качества BMW M сочетаются с инновациями BMW i.



ЗАРЯЖЕННЫЙ ЛИДЕР

Логотип M на решетке радиатора и синее кольцо BMW i вокруг эмблемы BMW обозначают симбиоз двух технологий. Закрытая решетка радиатора со стильным рисунком, задний спойлер M и выразительные элементы диффузора с улучшенной аэродинамикой в дополнение к многочисленным деталям дизайна, характерным для серии M, служат визуальными маркерами уникальной высокой динамики движения, которой наделен этот автомобиль.

■ Готовность нового BMW i4 M50 проявить себя наглядно прослеживается в его ярко выраженном спортивном внешнем дизайне. Многочисленные элементы, специфичные для серии M, такие как **аэродинамический пакет M**, **колеса M с легкосплавными дисками**, **логотип M на решетке радиатора**, а также **на левой и правой передних боковинах**, **наружные зеркала M** и элементы дизайна в **специальном цвете Cerium Grey** создают запоминающийся образ настоящего атлета, которого отличает не только могучая сила, но и легкость в движениях.

■ Эксклюзивный спортивный интерьер BMW i4 M50 усиливает ощущение абсолютного удовольствия от вождения: на его **спортивных сиденьях со специальной обивкой M** вы в первом ряду и впереди всех. Оригинальное **кожаное рулевое колесо M** с втачанными швами в фирменных цветах серии M обеспечит вам полный контроль над автомобилем. Это постоянное стремление к динамичности проявляется даже в мелких деталях — например, в **декоративных планках салона в эксклюзивном дизайне M**, которые пробуждают предвкушение старта еще во время посадки в автомобиль.

Доступность определенных видов комплектации, функций и цифровых служб зависит от вариантов двигателя или наличия дополнительного специального оборудования. Структура предложения, а также наличие на рынке и доступность продукции могут отличаться. Подробную информацию о доступности, сроках действия и ценах можно получить у ближайшего официального дилера BMW.

АБСОЛЮТНАЯ ДИНАМИКА В ВИДЕ ЭЛЕКТРОМОБИЛЯ

Что вы чувствуете, когда едете на новом BMW i4 M50? Чистый экстаз — M дарит неповторимые ощущения от вождения. Даже в виде электромобиля BMW серии M сочетает в себе максимально высокие динамические характеристики и заряженную адреналином манеру вождения наряду с абсолютной пригодностью для повседневного использования.



■ В режиме **Sport-Boost** два двигателя BMW M eDrive развивают мощность до **400 кВт (544 л. с.)** и разгоняют новый BMW i4 M50 плавно и без перебоев **с 0 до 100 км/ч всего за 3,9 с** — эти показатели наглядно подтверждают спортивный характер нового BMW i4 M50.

■ В любом автомобиле серии M вы испытаете присущее BMW удовольствие от вождения. Но и здесь BMW i4 M50 единолично занимает лидирующую позицию. **Адаптивная подвеска M, адаптивное спортивное рулевое управление, тормозная система M Sport** а также **специальная настройка M** обеспечивают высокую точность управления и динамичность, а сверхнизкий центр тяжести способствует яркому проявлению спортивного характера.

Доступность определенных видов комплектации, функций и цифровых служб зависит от вариантов двигателя или наличия дополнительного специального оборудования. Структура предложения, а также наличие на рынке и доступность продукции могут отличаться. Подробную информацию о доступности, сроках действия и ценах можно получить у ближайшего официального дилера BMW.

■ Серийная комплектация

□ Специальная комплектация

ОБЗОР ТИПОВ ТРАНСПОРТНЫХ СРЕДСТВ

БАЗОВАЯ КОМПЛЕКТАЦИЯ

Истинные эмоции, которые воодушевляют: В динамичной и экспрессивной форме новый BMW i4 показывает, что означает объединение спортивности и электрического привода новейшего поколения. С первого взгляда он подкупает четкими линиями поверхностей и современным видом.



ПАКЕТ «М СПОРТ ПАКЕТ»



Дрифт эмоций Благодаря динамичному наружному оснащению и эксклюзивным комплектациям для внутреннего оснащения пакет «М Спорт» подчеркивает атлетичность нового BMW i4.

АВТОМОБИЛИ BMW M

i4 M50



Симбиоз двух технологий в одном автомобиле Впервые в истории в одном автомобиле были объединены элементы BMW i и BMW M. Он играючи движется в сторону будущего, демонстрируя инновационную технологию привода будущего.

БАЗОВАЯ КОМПЛЕКТАЦИЯ



■ На черном спортивном кожаном рулевом колесе с четырьмя лучами имеется декоративная накладка «Жемчужный хром». Толстый обод и специальные упоры для больших пальцев приятно ложатся в руки и гарантируют удобный хват.

■ Спортивные сиденья для водителя и переднего пассажира обеспечивают оптимальный боковой упор благодаря повышенным боковинам и оснащены подколленной опорой с ручной регулировкой. Кроме того, можно вручную регулировать положение и высоту сиденья в продольном направлении.



■ 17-дюймовые колеса с легкосплавными дисками и V-образными спицами 851 серебристо-серого цвета не металлик, размер колеса 7,5J x 17, шины 225/55 R17.

□ 19-дюймовые аэродинамические колеса 855 Bicolour, темно-серые, с разноразмерными шинами, шлифованные, размер передних колес 8,5J x 19, шины 245/40 R19, размер задних колес 9J x 19, шины 255/40 R19.

ИЗБРАННАЯ БАЗОВАЯ КОМПЛЕКТАЦИЯ НАРУЖНОГО ОСНАЩЕНИЯ

- Светодиодные фары
- Светодиодные задние фонари
- Система рекуперации
- 17-дюймовые колеса с легкосплавными дисками и V-образными спицами 851

ИЗБРАННАЯ БАЗОВАЯ КОМПЛЕКТАЦИЯ ВНУТРЕННЕГО ОСНАЩЕНИЯ

- BMW Live Cockpit
- Спортивное кожаное рулевое колесо
- Автоматический климат-контроль
- Стереосистема
- Коробка передач Steptronic
- Спортивное сиденье для водителя и переднего пассажира
- Комбинация ткани/материала Sensatec | Цвет: черный
- Глянцевые декоративные планки для салона, цвет: черный
- Велюровые напольные коврики

Доступность определенных видов комплектации, функций и цифровых служб зависит от вариантов двигателя или наличия дополнительного специального оборудования. Структура предложения, а также наличие на рынке и доступность продукции могут отличаться. Подробную информацию о доступности, сроках действия и ценах можно получить у ближайшего официального дилера BMW.

- Серийная комплектация
- Специальная комплектация

ПАКЕТ «М СПОРТ ПАКЕТ»



■ Аэродинамический пакет M с передним и задним фартуком особой формы M в цвет кузова, элементы оформления на глянцевых боковых порогах черного цвета, а также с двухсекционной рассеивающей вставкой цвета «Dark Shadow металлик» и «Глянцевый черный» придают автомобилю динамичный и спортивный вид.



■ Кожаное рулевое колесо M с multifunctionальными параметрами, обод рулевого колеса из черной кожи Walkappa и эргономичными упорами для больших пальцев.



■ Декоративные планки «Алюминий Rhombicle», цвет: антрацит, с акцентной планкой «Жемчужный хром»



■ 18-дюймовые аэродинамические колеса M 858 M Bicolour, черно-серые, с разноразмерными шинами, шлифованные, размер передних колес 8,5J x 18, шины 245/45 R18, размер задних колес 9J x 18, шины 255/45 R18.



□ 19-дюймовые колеса M с легкосплавными дисками с Y-образными спицами 859 M Bicolour Jet Black, неметаллик, с разноразмерными шинами, шлифованные, размер передних колес 8,5J x 19, шины 245/40 R19, размер задних колес 9J x 19, шины 255/40 R19.

ВАРИАНТЫ КОМПЛЕКТАЦИИ «М СПОРТ ПАКЕТ» ДЛЯ ВНЕШНЕЙ ОТДЕЛКИ АВТОМОБИЛЯ

- Аэродинамический пакет M с передним фартуком, боковыми порогами и задним фартуком в цвет кузова с многокомпонентной вставкой в заднем бампере цвета «Dark Shadow металлик» и «Глянцевый черный»
- 18-дюймовые аэродинамические колеса M 858 M Bicolour с разноразмерными шинами; также доступны другие варианты колес
- Линейка «M Shadow Line, глянцевые компоненты» или BMW Individual Exterior Line с сатинированным алюминием
- Маркировка M по бокам
- Декоративная планка крыши в цвет кузова
- Эксклюзивное лакокрасочное покрытие цвета M «Синий Портимау металлик» или M «Серый Бруклин металлик»; также доступны другие цвета

Доступность определенных видов комплектации, функций и цифровых служб зависит от вариантов двигателя или наличия дополнительного специального оборудования. Структура предложения, а также наличие на рынке и доступность продукции могут отличаться. Подробную информацию о доступности, сроках действия и ценах можно получить у ближайшего официального дилера BMW.

ВАРИАНТЫ КОМПЛЕКТАЦИИ ПАКЕТА «М СПОРТ ПАКЕТ» ДЛЯ САЛОНА

- Накладки на пороги M
- Подставка для ног водителя M и педали управления M
- Спортивные сиденья для водителя и переднего пассажира в комбинации материалов Alcantara/Sensatec с перфорацией и контрастным швом синего цвета; также доступны другие варианты обивки сиденья
- Регулировка ширины спинки сиденья
- Кожаное рулевое колесо M
- Автомобильный ключ с эксклюзивной маркировкой M
- Потолок M, цвет: антрацит
- Декоративные планки для салона M, цвет «Алюминий Tetragon»; также доступны другие варианты декоративных планок

- Серийная комплектация
- Специальная комплектация

BMW i4 M50



■ В линейке «M Shadow Line, глянцевые компоненты» представлены многочисленные глянцевые компоненты наружного оснащения черного цвета. К ним относятся крышка шахты стекла, окантовка окна, а также рамки наружных зеркал заднего вида, треугольная накладка и накладка в форме меча для зеркал.



■ В режиме движения SPORT BOOST двигателя BMW M eDrive вырабатывают дополнительную мощность до 50 кВт (68 л. с.). При этом привод реагирует на нажатия педали акселератора еще более чутко. Функция Boost имеет явно ощутимый эффект, обеспечивая превосходное тяговое усилие и позволяя почувствовать уникальный, невероятно спортивный характер автомобиля.

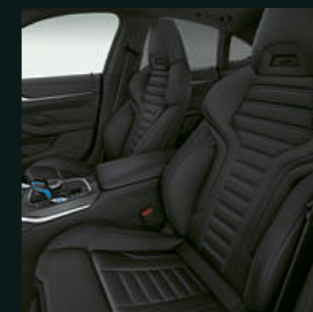

□ Спортивные сиденья M со множеством регулировок и цельной конструкцией с частично интегрированными подголовниками обеспечивают отличный боковой упор для водителя и переднего пассажира.

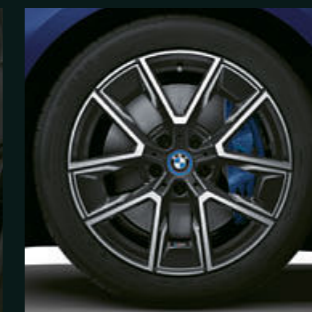

■ 18-дюймовые аэродинамические колеса M 858 M Bicolour, черно-серые, с разноразмерными шинами, шлифованные, размер передних колес 8,5J x 18, шины 245/45 R18, размер задних колес 9J x 18, шины 255/45 R18.

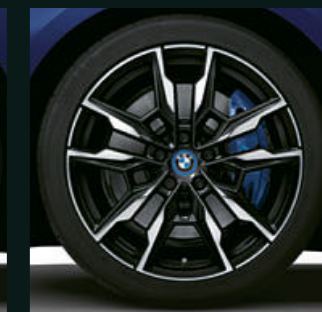

□ 19-дюймовые колеса M с легкосплавными дисками со сдвоенными спицами 861 M Bicolour Jet Black, неметаллик, с разноразмерными шинами, шлифованные, размер передних колес 8,5J x 19, шины 245/40 R19, размер задних колес 9J x 19, шины 255/40 R19.

УРОВЕНЬ КОМПЛЕКТАЦИИ НАРУЖНОГО ОСНАЩЕНИЯ i4 M50

- Задний спойлер M
- Линейка «M Shadow Line, глянцевые компоненты»
- 18-дюймовые аэродинамические колеса M 858 M Bicolour с разноразмерными шинами
- SPORT BOOST
- Адаптивная подвеска M
- Адаптивное спортивное рулевое управление
- Спортивный тормоз M

УРОВЕНЬ КОМПЛЕКТАЦИИ ВНУТРЕННЕГО ОСНАЩЕНИЯ i4 M50

- Комбинация Alcantara/Sensatec | цвет: черный/контрастный шов синий
- Декоративные планки M «Алюминий Rhombicle» цвета «Антрацит»
- Потолок M, цвет: антрацит
- BMW IconicSounds Electric
- Кожаное рулевое колесо M

Доступность определенных видов комплектации, функций и цифровых служб зависит от вариантов двигателя или наличия дополнительного специального оборудования. Структура предложения, а также наличие на рынке и доступность продукции могут отличаться. Подробную информацию о доступности, сроках действия и ценах можно получить у ближайшего официального дилера BMW.

- Серийная комплектация
- Специальная комплектация

ОСОБЕННОСТИ КОМПЛЕКТАЦИИ



□ Кожаное рулевое колесо M с многофункциональными параметрами, эмблема M и встроенная НПБ водителя выполнены в 3-лучевом дизайне. Усиленный обод рулевого колеса из черной кожи Walkappa с черным швом и эргономичные упоры для больших пальцев обеспечивают истинно спортивное «чувство руля».

□ Для обивки приборной панели BMW Individual в верхней части используется черная кожа Walkappa, а в нижней части — черная кожа Merino. Кроме того, на обивке верхней части имеется черно-серый контрастный шов. Обивка из высококачественной кожи придает салону особенно роскошный вид.



■ На черном спортивном кожаном рулевом колесе с четырьмя лучами имеется декоративная накладка «Жемчужный хром». Толстый обод и специальные упоры для больших пальцев приятно ложатся в руки и гарантируют удобный хват.



□ Эксклюзивное гальваническое покрытие на элементах управления стеклоподъемниками, на блоке переключателей и элементах привода центрального замка, а также на многофункциональных клавишах рулевого колеса (в зависимости от комплектации) придает салону автомобиля дорожный вид.



□ Система обогрева руля нажатием кнопки максимально быстро обогревает обод рулевого колеса до приятной температуры. Благодаря этому даже при низких температурах к рулю приятно прикасаться, делать это удобно, а надевать перчатки не надо — крайне удобная и полезная функция для вождения автомобиля в зимнее время года. Кнопка активации системы находится в удобном и доступном месте — на рулевом колесе.

■ Серийная комплектация □ Специальная комплектация

Доступность определенных видов комплектации, функций и цифровых служб зависит от вариантов двигателя или наличия дополнительного специального оборудования. Структура предложения, а также наличие на рынке и доступность

продукции могут отличаться. Подробную информацию о доступности, сроках действия и ценах можно получить у ближайшего официального дилера BMW.

ОСОБЕННОСТИ КОМПЛЕКТАЦИИ



□ Особенности аудиосистемы Harman Kardon Surround Sound с неповторимым звучанием являются цифровой усилитель на 535 Вт, девять каналов и 17 динамиков. Система выдает дифференцированную картину звучания с объемным эффектом. Специальная система эквалайзеров для конкретного автомобиля в зависимости от скорости незаметно и точно сглаживает воздействие шумов от движения.



□ На панели BMW Live Cockpit Professional находится безрамочный изогнутый дисплей BMW Curved Display, состоящий из многофункционального инструментального дисплея диагональю 12,3 дюйма и сенсорного дисплея диагональю 14,9 дюйма. Кроме того, важная информация отображается на проекционном дисплее на лобовом стекле.¹

■ Система BMW Live Cockpit Plus состоит из расположенных рядом дисплеев: многофункционального инструментального дисплея диагональю 12,3 дюйма и сенсорного дисплея управления диагональю 14,9 дюйма. Кроме того, в пакет оснащения входят два USB-разъема и интерфейс Bluetooth/WiFi.

■ Отдельный широкоформатный дисплей с оптимизированным эргономичным интуитивно понятным управлением используется в паре с комбинированным дисплеем (многофункциональным инструментальным дисплеем диагональю 12,3 дюйма и дисплеем управления диагональю 14,9 дюйма). Дисплей управления поддерживает сенсорный ввод. Невесомые изогнутые формы широкоформатного дисплея подчеркивают изящество линий.



■ Серийная комплектация □ Специальная комплектация

Доступность определенных видов комплектации, функций и цифровых служб зависит от вариантов двигателя или наличия дополнительного специального оборудования. Структура предложения, а также наличие на рынке и доступность продукции могут отличаться. Подробную информацию о доступности, сроках действия и ценах можно получить у ближайшего официального дилера BMW.

¹ Изображение на проекционном дисплее BMW при надетых солнцезащитных поляризационных очках видно с ограничениями. Содержание индикации зависит от комплектации. Для отображения контента могут потребоваться прочие элементы специальной комплектации.

ОСОБЕННОСТИ КОМПЛЕКТАЦИИ

□ BMW Maps с Connected Navigation и Connected Parking, Connected Music, Дистанционное управление, интеграция смартфона, вкл. Apple CarPlay и Android Auto, In-Car Experiences и консьерж-сервис — пакет Connected Package Professional обеспечивает множество возможностей подключения в вашем BMW. Вы получаете выгоду от повышенного комфорта и беспроводной интеграции приложений вашего смартфона.

□ Наличие персональной SIM-карты eSIM является обязательной технической базой для использования мобильной связи 5G в автомобиле (также можно использовать с вашим текущим договором на оказание услуг мобильной связи). С персональной eSIM ваш BMW станет еще одним цифровым конечным устройством, подключенным к сети.



□ Хотите пользоваться функциями своего смартфона в автомобиле BMW, как обычно? Благодаря интеграции смартфона¹ услуги BMW Apple CarPlay и Android Auto позволяют осуществлять беспроводное подключение смартфона к автомобилю. Это позволит вам с удобством пользоваться привычными функциями и различными приложениями непосредственно в автомобиле.

■ Серийная комплектация □ Специальная комплектация

¹ Постоянная интеграция смартфона в автомобиле. Apple CarPlay, а также Android Auto. В связи с потенциальными техническими разработками (например, в сфере производства мобильных телефонов) возможность использования услуг Apple CarPlay или Google Android Auto не может гарантироваться постоянно. CarPlay является торговой маркой компании Apple Inc. Android Auto является торговой маркой компании Google LLC.



□ Функция «Дистанционный 3D-обзор» позволяет просматривать окружение припаркованного автомобиля со смартфона. Функцию можно запустить из приложения My BMW. Функция также позволяет сохранять на смартфоне 3D-снимки.

□ Служба BMW Maps — Connected Navigation отличается высокой точностью прогнозируемого времени прибытия, невероятно быстрым расчетом маршрутов и простым вводом цели. Для цели достаточно просто ввести определенный текст. Динамичный расчет маршрута на базе облака согласовывает рекомендуемый маршрут с возможными изменениями дорожной ситуации.

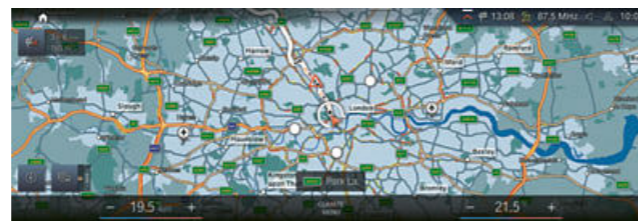

□ Слушайте любимую музыку, где бы вы ни находились. Классическая музыка на автомагистрали, джаз в час пик и пол-музыка во время путешествий. Сервис Connected Music с поддержкой Spotify позволяет без каких-либо ограничений прослушивать миллионы треков партнера BMW Spotify при помощи установленной в автомобиле SIM-карты.

Доступность определенных видов комплектации, функций и цифровых служб зависит от вариантов двигателя или наличия дополнительного специального оборудования. Структура предложения, а также наличие на рынке и доступность продукции могут отличаться. Подробную информацию о доступности, сроках действия и ценах можно получить у ближайшего официального дилера BMW.

ОСОБЕННОСТИ КОМПЛЕКТАЦИИ

□ Адаптивная подвеска M¹ имеет электронное управление. Ее в любое время можно настроить в соответствии с условиями движения и дорожной ситуацией. Кроме того, при помощи переключателя режимов движения характеристики ходовой части можно настроить под текущий стиль вождения — от комфортно-го до максимально спортивного с выраженной резкой управляемостью.



□ Адаптивное спортивное рулевое управление¹, включая сервоотрик, изменяет рулевое усилие в зависимости от текущей скорости и угла поворота рулевого колеса.

□ Подключаемый ассистент поддержки рулевого управления и курсовой устойчивости с расширенными функциями снижает нагрузку на водителя в монотонных дорожных ситуациях. Он помогает вести автомобиль по центру полосы движения, проходить узкие участки и упрощает навигацию по автомагистралям при активном ведении маршрута.

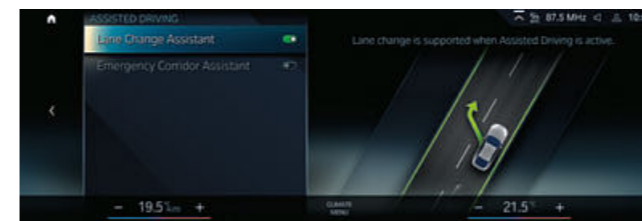

□ Ассистент смены полосы движения оказывает удобную поддержку при смене полосы на автомагистралях или других дорогах с выделенной проезжей частью. Система работает при движении со скоростью от 70 до 180 км/ч. При активированном ассистенте поддержки рулевого управления и курсовой устойчивости эту систему можно активировать длительным нажатием рычага указателя поворота.

□ Активный круиз-контроль с функцией Stop and Go поддерживает расстояние до движущегося впереди транспорта в диапазоне скорости от 30 до 210 км/ч, а также может останавливать автомобиль и заново начинать его движение в режиме Stop and Go. Ассистент ограничения скорости позволяет применять ограничения скорости для круиз-контроля. Система предупреждения о наезде с функцией торможения реагирует на стоящие автомобили, а также на неподвижных пешеходов и велосипедистов.

¹ Серийная комплектация для i4 M50.

² В темноте, тумане и при сильном встречном освещении работа функции может быть ограничена.

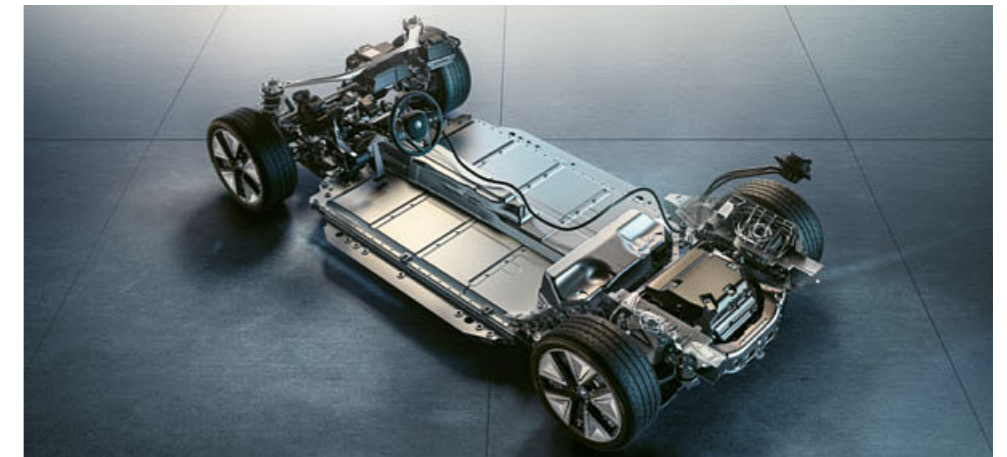

□ Ассистент вождения Professional² обеспечивает оптимальный комфорт и безопасность при монотонном движении или в дорожных ситуациях с плохой видимостью. Помимо функциональных возможностей стандартного ассистента вождения, в пакет входит множество дополнительных функций, делающих поездку еще более приятной и безопасной. Активный круиз-контроль с функцией Stop and Go, включая систему предупреждения о наезде (до 210 км/ч) и настроенное расстояние до движущегося впереди транспорта. При этом по желанию ассистент ограничения скорости автоматически применяет текущую скорость, распознанную индикатором ограничения скорости и зон запрета на обгон с предупреждающей информацией. Также до скорости 210 км/ч доступен подруливающий ассистент с поддержкой в узких местах, который выполняет активное вмешательство в рулевое управление и помогает надежно удерживать автомобиль на полосе движения. Ассистент удерживания на полосе движения с активной защитой от боковых столкновений помогает избежать столкновений. Система предупреждения о наезде с функцией торможения срабатывает в опасных ситуациях, выдавая все более приоритетные предупреждения и осуществляя притормаживание. При возникновении у водителя внезапного острого недомогания ассистент аварийной остановки может вести небольшое время автомобиль и остановить его. С функцией Assisted View работа отдельных систем помощи водителю пакета «Ассистент вождения Professional» отображается на панели приборов в виде 3D-визуализации окружения в режиме реального времени.

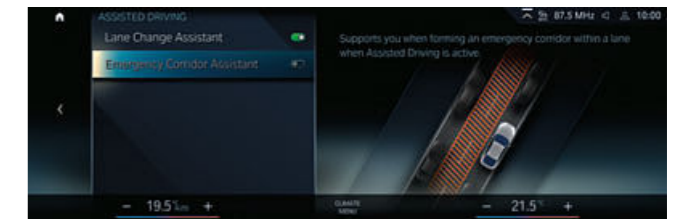

□ Активный круиз-контроль с функцией Stop and Go и распознаванием светофоров останавливает автомобиль перед красным сигналом светофора самостоятельно или с вашего разрешения. По желанию ваш автомобиль может подавать визуальный и звуковой сигнал о необходимости начала движения при включении зеленого сигнала светофора.

□ Система Assisted View в режиме реального времени отображает на панели приборов информацию об окружении автомобиля, полученную ею от различных систем помощи водителю. Анимированное 3D-изображение на панели приборов позволяет наглядно понять, в какой дорожной ситуации находится ваш автомобиль и как работают его системы.

■ Серийная комплектация □ Специальная комплектация

Доступность определенных видов комплектации, функций и цифровых служб зависит от вариантов двигателя или наличия дополнительного специального оборудования. Структура предложения, а также наличие на рынке и доступность продукции могут отличаться. Подробную информацию о доступности, сроках действия и ценах можно получить у ближайшего официального дилера BMW.

ОСОБЕННОСТИ КОМПЛЕКТАЦИИ

□ Ассистент парковки Plus¹ облегчает парковку и процесс маневрирования. В комплектацию входит система кругового обзора, активная система контроля дистанции при парковке, а также ассистент парковки и движения задним ходом. Процесс парковки упрощается благодаря использованию системы кругового обзора с видом сверху, панорамным видом с автоматической активацией, а также благодаря 3D-обзору на дисплее управления. При помощи дистанционного 3D-обзора окружение припаркованного автомобиля можно посмотреть на смартфоне. При ручной парковке дополнительные датчики контролируют область сбоку от автомобиля, а на дисплее управления отображаются препятствия. Функция аварийного торможения в рамках активной системы контроля дистанции при парковке предотвращает столкновения при движении задним ходом. Ассистент парковки автоматически перемещает ваш BMW на парковочные места, расположенные вдоль или поперек дорожного полотна, а также может автоматически выезжать с парковочных мест при продольной парковке. Система измеряет парковочные места при проезде мимо них (на скорости ниже 35 км/ч) на максимальном расстоянии в 1,5 метра от ряда припаркованных автомобилей. При нахождении достаточно большого места вам потребуется только включить указатель поворота, в то время как ассистент парковки возьмет на себя рулевое управление, выбор правильной передачи и нажатие педалей. Вам остается только наблюдать за процессом парковки. Аналогичным образом осуществляется и выезд с парковочных мест при продольной парковке. Ассистент движения задним ходом при маневрировании записывает до 50 м пройденного пути, чтобы при необходимости проехать это расстояние назад.

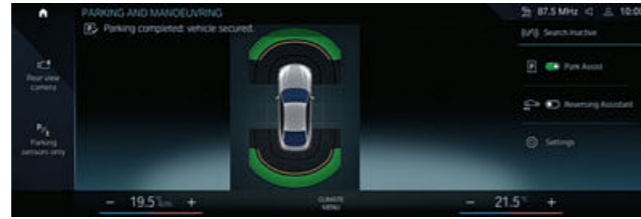

□ В состав ассистента парковки¹ входят несколько систем, делающих парковку и маневрирование в ограниченном пространстве проще и безопаснее. Камера заднего вида улучшает обзор сзади. Боковые датчики аварийного сближения при парковке используются для контроля области сбоку от автомобиля и отображения препятствий на дисплее управления. Функция аварийного торможения в рамках активной системы контроля дистанции при парковке предотвращает столкновения при движении задним ходом. Ассистент парковки автоматически перемещает автомобиль на парковочные места, расположенные вдоль или поперек дорожного полотна. Ассистент также помогает выезжать с парковочных мест при продольной парковке. Система измеряет размеры парковочных мест при проезде мимо них на скорости ниже 35 км/ч и на максимальном расстоянии в 1,5 м от ряда припаркованных автомобилей. При нахождении достаточно большого места вам потребуется только включить указатель поворота, в то время как ассистент парковки возьмет на себя рулевое управление, выбор правильной передачи и нажатие педалей. Вам остается только наблюдать за процессом парковки. Аналогичным образом осуществляется и выезд с парковочных мест при продольной парковке. Ассистент движения задним ходом при маневрировании записывает до 50 м пройденного пути, чтобы при необходимости проехать это расстояние назад. Оставшийся путь отображается на камере заднего вида.

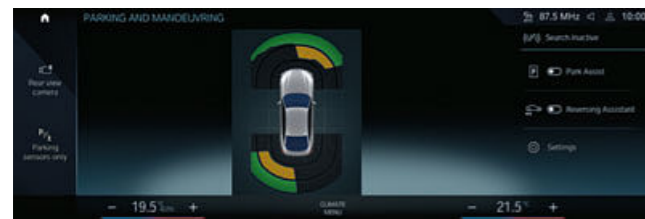

■ Камера заднего вида помогает лучше ориентироваться при движении задним ходом во время парковки со скоростью не выше 20 км/ч. Камера отображает область за вашим BMW на дисплее управления. Интерактивные полосы для отображения расстояния и радиуса поворота, а также функция масштабирования для движения с прицепом помогают при маневрировании, препятствия отображаются цветом.

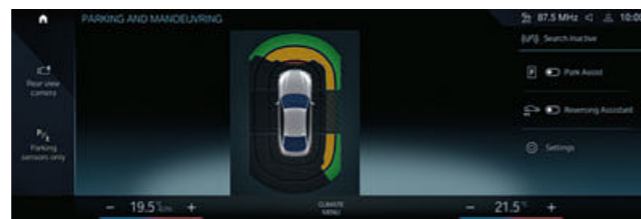

□ Боковые датчики аварийного сближения при парковке являются частью системы контроля дистанции при парковке и во время маневров контролируют область вокруг автомобиля. Это позволяет распознавать даже те препятствия, которые находятся в непосредственной близости от автомобиля сбоку, и выдавать звуковые и визуальные предупреждения.

■ Серийная комплектация □ Специальная комплектация

¹ Водитель несет ответственность за постоянный контроль автоматического процесса парковки в соответствии с правилами дорожного движения.

Доступность определенных видов комплектации, функций и цифровых служб зависит от вариантов двигателя или наличия дополнительного специального оборудования. Структура предложения, а также наличие на рынке и доступность продукции могут отличаться. Подробную информацию о доступности, сроках действия и ценах можно получить у ближайшего официального дилера BMW.

ОСОБЕННОСТИ КОМПЛЕКТАЦИИ



□ Адаптивные лазерные фары BMW в режиме лазерного дальнего света с дальностью освещения до 550 м практически в два раза повышают дальность освещения при использовании обычных фар. Это значительно повышает безопасность благодаря улучшенному обзору в темноте. Кроме того, синие акценты и надпись BMW Laser на фарах подчеркивают технологические преимущества и спортивные особенности автомобиля.



□ Фары M Shadow Line поставляются с черным исполнением всех хромированных элементов в фарах и придают автомобилю уникальный вид.



□ Комфортная подсветка, включая фоновую подсветку контурной линии в дверях, позволяет создать в салоне автомобиля спокойное и приятное освещение. Кроме того, элементы освещения с регулируемой яркостью имеют динамическую функцию для четырех ситуаций применения. Световая дорожка Welcome Light Carpet освещает область перед дверями автомобиля во время посадки и высадки.

■ Серийная комплектация □ Специальная комплектация

Доступность определенных видов комплектации, функций и цифровых служб зависит от вариантов двигателя или наличия дополнительного специального оборудования. Структура предложения, а также наличие на рынке и доступность

продукции могут отличаться. Подробную информацию о доступности, сроках действия и ценах можно получить у ближайшего официального дилера BMW.

ОСОБЕННОСТИ КОМПЛЕКТАЦИИ

□ Стекланный люк с функцией сдвигания и подъема, передвижным электрическим потолком, травмозащитной функцией, а также комфортным открыванием и закрыванием позволяет настраивать поступающий в салон поток воздуха, создавая тем самым приятный микроклимат в салоне автомобиля. Встроенный ветрозащитный козырек предотвращает возникновение сквозняков и способствует снижению шума, создаваемого потоком воздуха.



□ Функциями автоматического климат-контроля с 3-зональным регулированием, а также автоматической регулировкой температуры водитель, передний пассажир, а также пассажиры в задней части салона могут пользоваться по отдельности. В комплектацию входит автоматическая функция рециркуляции воздуха (AUC), фильтр с активированным углем, датчик дождя и солнечный датчик, а также дефлекторы в задней части с цифровым дисплеем.



□ Система обогрева сидений поддерживает температуру подушек и спинки передних, а также боковых задних сидений и имеет отдельную регулировку для каждого сиденья с тремя уровнями мощности.

□ В состав пакета отделений для хранения вещей входит откидное отделение в приборной панели со стороны водителя, сетки на спинках передних сидений, а также два USB-разъема с функцией зарядки в центральной консоли в задней части салона. В багажнике есть по одной сетке для мелких предметов слева и справа и многофункциональный крюк. Дополнительные розетки на 12 В в находятся в центральной консоли сзади и в багажнике.

□ Благодаря электрической регулировке положения сидений настройка положения сидений водителя и переднего пассажира становится простой и очень удобной. Функция памяти позволяет сохранять нужные настройки сиденья водителя и наружных зеркал, эти настройки можно восстановить в любое время нажатием кнопки.



■ Серийная комплектация □ Специальная комплектация

Доступность определенных видов комплектации, функций и цифровых служб зависит от вариантов двигателя или наличия дополнительного специального оборудования. Структура предложения, а также наличие на рынке и доступность

продукции могут отличаться. Подробную информацию о доступности, сроках действия и ценах можно получить у ближайшего официального дилера BMW.

ОСОБЕННОСТИ КОМПЛЕКТАЦИИ



□ Система комфортного доступа обеспечивает бесключевой доступ к автомобилю через любую дверь и крышку багажника. Кроме того, при подходе к автомобилю перед автоматическим отпиранием дверей активируется приветственный свет. Цифровой ключ BMW Digital Key также можно сохранить на своем iPhone — если имеется совместимая модель — или пользоваться карточкой Key Card для доступа к автомобилю и запуска двигателя.



□ Зачем вставлять ключ в замок зажигания, если у вас с собой iPhone? С помощью цифрового ключа BMW Digital Key¹ вы сможете запереть и отпереть автомобиль и даже запустить двигатель. Вы также можете авторизовать для пользования автомобилем до пяти человек, у которых есть совместимая модель iPhone. При необходимости даже можно ограничить максимальную скорость — идеально для начинающих водителей.

□ Зарядный кабель (Mode 3) позволяет с легкостью заряжать аккумуляторную батарею транспортного средства на общедоступных зарядных станциях. Этот кабель можно использовать для 1-фазной зарядки с зарядной мощностью до 7,4 кВт или для 3-фазной зарядки с зарядной мощностью до 11 кВт³. К пятиметровому зарядному кабелю прилагается удобный чехол для хранения.



□ Система BMW IconicSounds Electric² дополнительно улучшает акустические впечатления при движении исключительно от электродвигателя. Звуковые сценарии позволяют насладиться невероятными звуковыми эффектами при выполнении различных маневров. Звук внутри салона всегда выводится через аудиосистему.



■ Серийная комплектация □ Специальная комплектация

¹ Необходимое условие — аккаунт BMW ConnectedDrive и совместимый смартфон. Для клиентов с несовместимыми смартфонами предоставляется высококачественная Key Card. Дополнительную информацию о цифровом ключе BMW Digital Key, например о совместимости с вашим смартфоном, можно найти на сайте www.bmw.com/digitalkey.

² Серийная комплектация для i4 M50.

³ В BMW i4 до 11 кВт.

Доступность определенных видов комплектации, функций и цифровых служб зависит от вариантов двигателя или наличия дополнительного специального оборудования. Структура предложения, а также наличие на рынке и доступность продукции могут отличаться. Подробную информацию о доступности, сроках действия и ценах можно получить у ближайшего официального дилера BMW.

ЦВЕТОВАЯ ГАММА НАРУЖНОГО ОСНАЩЕНИЯ

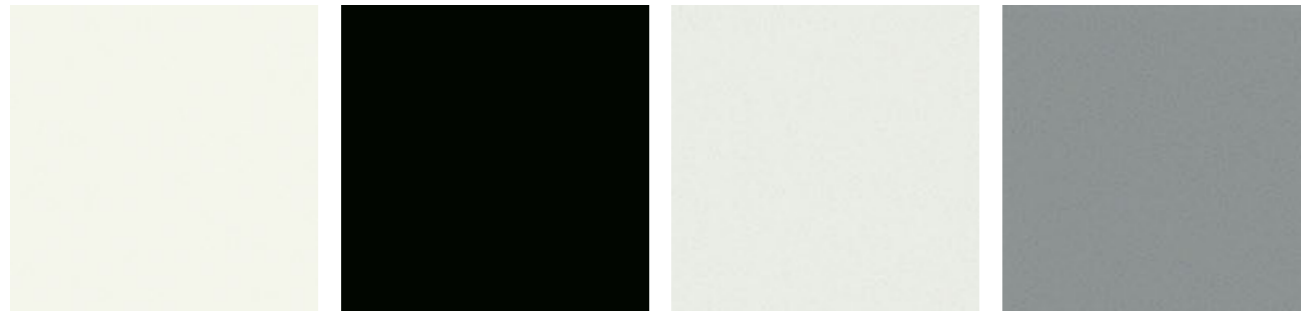

□ Неметаллик 300 «Белоснежный»¹

■ Неметаллик 668 черный²

□ Металлик A96 «Белый минерал»

□ Металлик C4P M «Серый Бруклин»³

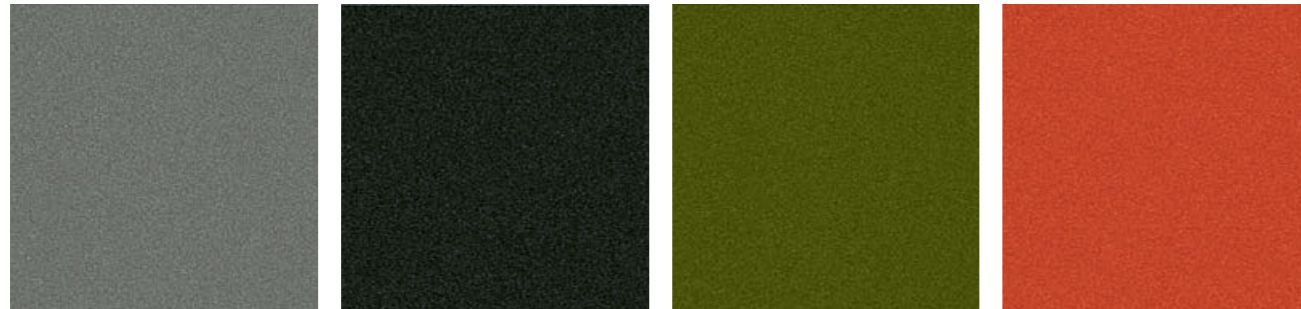

□ Металлик C4W «Серый графит»²

□ Металлик 475 «Черный сапфир»

□ Металлик C4E «Зеленый Сан-Ремо»

□ Металлик C1X «Оранжевый закат»

BMW INDIVIDUAL

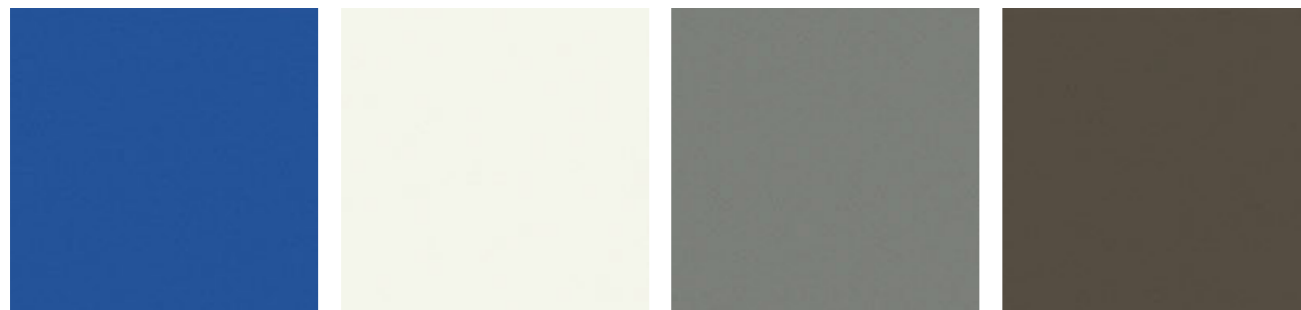

□ Металлик C31 M «Синий Портимау»³

□ BMW Individual 490, специальное лакокрасочное покрытие (например, «Белый бриллиант металлик»)⁴

□ BMW Individual, специальное лакокрасочное покрытие «Морозный чистый серый металлик»^{3, 4}

□ BMW Individual C36 «Серый дравит» металлик

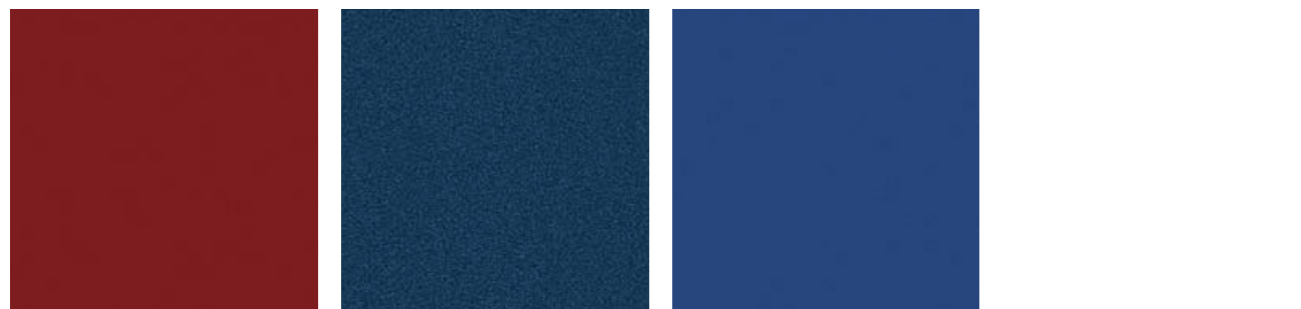

□ BMW Individual C57 «Красный авантюрин» металлик

□ BMW Individual C3Z «Синий танзанит» металлик

□ Специальное лакокрасочное покрытие BMW Individual Морозный Синий Портимау металлик^{3, 5}

■ Серийная комплектация □ Специальная комплектация

[Цветные поля] Изображенные здесь цветные поля помогут составить первое представление о цветах и материалах для вашего автомобиля BMW. Однако опыт показывает, что печатные краски могут в отдельных случаях неточно передавать цвет лакокрасочного покрытия, обивки и декоративных планок. Обсудите выбор цвета с авторизованным дилером BMW или со специалистами ближайшего филиала BMW. Кроме того, там можно запросить образцы и получить дополнительную помощь, если у вас есть особые пожелания.

¹ Доступно в серийной комплектации в сочетании с пакетом «М Спорт пакет» и i4 M50.

² Недоступно с пакетом «М Спорт пакет» и i4 M50.

³ Доступно только с пакетом «М Спорт пакет» и i4 M50.

⁴ Поступит в продажу ориентировочно с марта 2022 г.

⁵ Для i4 eDrive40 поступит в продажу ориентировочно с марта 2022 г.

Доступность определенных видов комплектации, функций и цифровых служб зависит от вариантов двигателя или наличия дополнительного специального оборудования. Структура предложения, а также наличие на рынке и доступность продукции могут отличаться. Подробную информацию о доступности, сроках действия и ценах можно получить у ближайшего официального дилера BMW.

ЦВЕТОВАЯ ГАММА ВНУТРЕННЕГО ОСНАЩЕНИЯ

ЦВЕТА ОБИВКИ

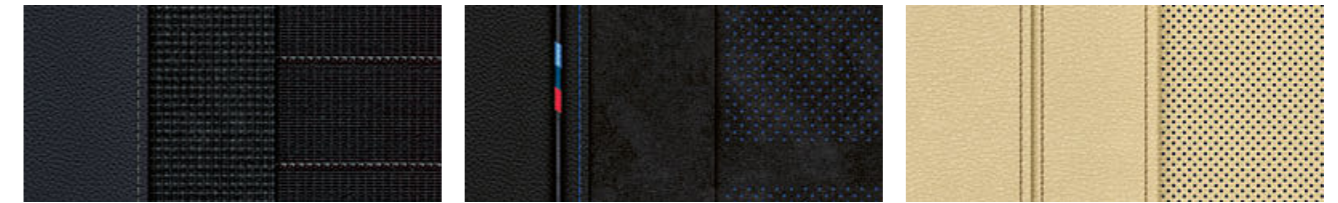

■ Комбинация материала/Sensatec KFSW, цвет: черный¹

□ Комбинация Alcantara/Sensatec KGNL, черный с перфорацией, синие акценты^{2, 3}

□ Sensatec с перфорацией цвета KHFR «Бежевый Канберра»

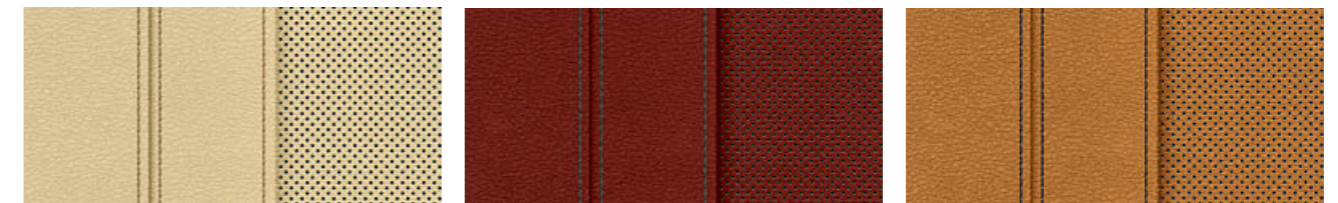

□ Sensatec с перфорацией цвета KHFS «Бежевый Канберра»

□ Sensatec с перфорацией KHG7, цвет «Красный Такора»

□ Sensatec с перфорацией KHKC «Коньяк»

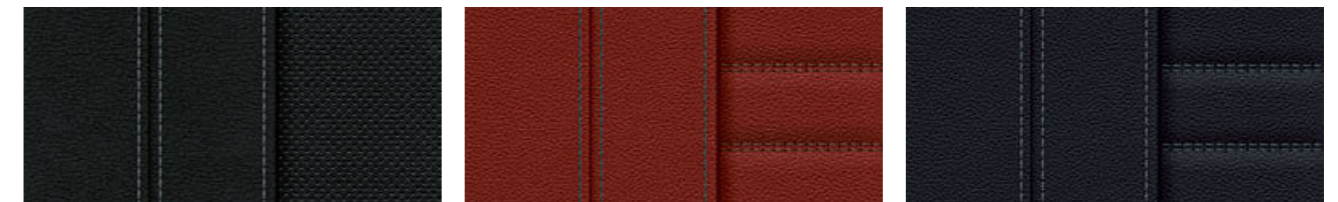

□ Sensatec KHSW с перфорацией, цвет: черный

□ Кожа Vernasca MAG6 с декоративным швом цвета «Красный Такора»

□ Кожа Vernasca MAH7, черный декоративный шов

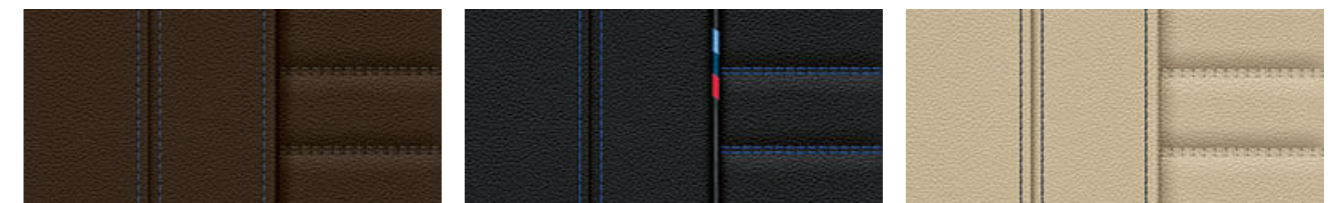

□ Кожа Vernasca MAMU с декоративным швом «Мокка»

□ Кожа Vernasca MANL, цвет: черный, синий контрастный шов²

□ Кожа Vernasca MAOI, декоративный шов «Устричный»

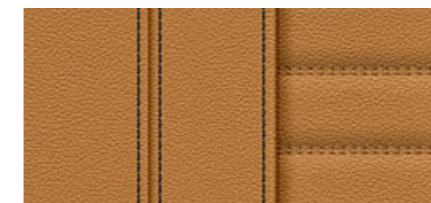

□ Кожа Vernasca MAPQ с декоративным швом «Коньяк»²

■ Серийная комплектация □ Специальная комплектация

¹ Недоступно для i4 M50.

² Доступно только с пакетом «М Спорт пакет» и i4 M50.

³ Доступно в серийной комплектации в сочетании с пакетом «М Спорт пакет» и i4 M50.

Доступность определенных видов комплектации, функций и цифровых служб зависит от вариантов двигателя или наличия дополнительного специального

оборудования. Структура предложения, а также наличие на рынке и доступность продукции могут отличаться. Подробную информацию о доступности, сроках действия и ценах можно получить у ближайшего официального дилера BMW. Обратите внимание: даже при надлежащем применении рано или поздно на чехлах для сидений могут возникнуть неустраняемые загрязнения. В частности, такое может произойти при ношении линяющей одежды. Обратите внимание: цвет отделки салона зависит от выбранного цвета обивки.

ЦВЕТОВАЯ ГАММА ВНУТРЕННЕГО ОСНАЩЕНИЯ

ЦВЕТА ОБИВКИ BMW INDIVIDUAL



□ BMW Individual, расширенная отделка кожей Merino VAEV «Слоновая кость»¹



□ BMW Individual, расширенная отделка кожей Merino VANZ «Красный Фиона/черный»¹



□ BMW Individual, расширенная отделка кожей Merino VATQ «Тартуфо»¹



□ BMW Individual, расширенная отделка кожей Merino ZAFV «Синий фьорд/черный»¹



□ BMW Individual, расширенная отделка кожей Merino ZASW, цвет: черный¹



□ BMW Individual, полная отделка кожей Merino VBEW «Слоновая кость»¹



□ BMW Individual, полная отделка кожей Merino VBHZ «Красный Фиона/черный»¹



□ BMW Individual, полная отделка кожей Merino VBTQ «Тартуфо»¹



□ BMW Individual, полная отделка кожей Merino ZBFV «Синий фьорд/черный»¹

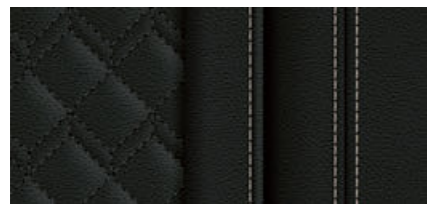

□ BMW Individual, полная отделка кожей Merino ZBSW, цвет: черный¹

■ Серийная комплектация □ Специальная комплектация

¹ Поступит в продажу ориентировочно с марта 2022 г. Доступность определенных видов комплектации, функций и цифровых служб зависит от вариантов двигателя или наличия дополнительного специального оборудования. Структура предложения, а также наличие на рынке и доступность продукции могут отличаться. Подробную информацию о доступности, сроках

действия и ценах можно получить у ближайшего официального дилера BMW. Обратите внимание: даже при надлежащем применении рано или поздно на чехлах для сидений могут возникнуть неустраняемые загрязнения. В частности, такое может произойти при ношении линяющей одежды. Обратите внимание: цвет отделки салона зависит от выбранного цвета обивки.

КОЛЕСА И ШИНЫ

■ 17-дюймовые колеса с легкосплавными дисками и V-образными спицами 851 серебристо-серого цвета не металл, размер колеса 7,5J x 17, шины 225/55 R17¹



□ 17-дюймовые аэродинамические колеса 852 Bicolour, черно-серые, шлифованные, размер колеса 7,5J x 17, шины 225/55 R17¹



□ 18-дюймовые колеса с легкосплавными дисками со сдвоенными спицами 853 Bicolour, темно-серые, с разноразмерными шинами, шлифованные, размер передних колес 8,5J x 18, шины 245/45 R18, размер задних колес 9J x 18, шины 255/45 R18.¹

□ 18-дюймовые многоцветные аэродинамические колеса 854 темно-серые, не металл, с разноразмерными шинами, полированные, размер передних колес 8,5J x 18, шины 245/45 R18, размер задних колес 9J x 18, шины 255/45 R18.¹

□ 19-дюймовые колеса с легкосплавными дисками со сдвоенными спицами 861 M Bicolour Jet Black, неметаллик, с разноразмерными шинами, шлифованные, размер передних колес 8,5J x 19, шины 245/40 R19, размер задних колес 9J x 19, шины 255/40 R19.⁴



□ 20-дюймовые аэродинамические колеса BMW Individual 862 I Bicolour, черно-серые, с разноразмерными шинами, шлифованные, размер передних колес 8,5J x 20, шины 245/35 R20, размер задних колес 9J x 20, шины 255/35 R20.



□ 18-дюймовые аэродинамические колеса M 858 M Bicolour, черно-серые, с разноразмерными шинами, шлифованные, размер передних колес 8,5J x 18, шины 245/45 R18, размер задних колес 9J x 18, шины 255/45 R18.^{2,3}



□ 19-дюймовые аэродинамические колеса 855 Bicolour, темно-серые, с разноразмерными шинами, шлифованные, размер передних колес 8,5J x 19, шины 245/40 R19, размер задних колес 9J x 19, шины 255/40 R19.¹



□ 19-дюймовые колеса M с легкосплавными дисками с Y-образными спицами 859 M Bicolour Jet Black, неметаллик, с разноразмерными шинами, шлифованные, размер передних колес 8,5J x 19, шины 245/40 R19, размер задних колес 9J x 19, шины 255/40 R19.²

□ 19-дюймовые аэродинамические колеса 860 M Bicolour, черно-серые, с разноразмерными шинами, шлифованные, размер передних колес 8,5J x 19, шины 245/40 R19, размер задних колес 9J x 19, шины 255/40 R19.²



□ 20-дюймовые колеса с легкосплавными дисками со сдвоенными спицами 868 M Bicolour Jet Black, неметаллик, с разноразмерными спортивными шинами, шлифованные, размер передних колес 8,5J x 20, шины 255/35 R20, размер задних колес 10J x 20, шины 285/30 R20.⁴

■ Серийная комплектация □ Специальная комплектация

¹ Недоступно для i4 M50.

² Недоступно с пакетом «M Спорт пакет» и i4 M50.

³ Серийная комплектация для i4 M50.

⁴ Доступно только для i4 M50.

Доступность определенных видов комплектации, функций и цифровых служб зависит от вариантов двигателя или наличия дополнительного специального оборудования. Структура предложения, а также наличие на рынке и доступность продукции могут отличаться. Подробную информацию о доступности, сроках действия и ценах можно получить у ближайшего официального дилера BMW.



BMW INDIVIDUAL

Необычные высококачественные компоненты комплектации BMW Individual помогут вам создать автомобиль мечты, опираясь на собственные представления о нем. Эксклюзивное окрашивание в цвет «BMW Individual Серый Дровит металлик» покажет новый BMW i4 в идеальном свете, а избранные элементы дизайна внутреннего оснащения создадут динамичный образ в соответствии с вашим вкусом.

Восторг с первых секунд в автомобиле. Эксклюзивная атмосфера салона класса люкс видна с первого взгляда — высококачественная кожаная отделка Merino цвета «Красный Фиона/черный»¹ и декоративные планки, окрашенные черным рояльным лаком. Займите место, почувствуйте благородную мягкость безупречной кожи и насладитесь удовольствием от истинной элегантности салона.

20-дюймовые аэродинамические колеса BMW Individual 862 I Visalour, черно-серые, с разно-размерными шинами, шлифованные, размер передних колес 8,5J x 20, шины 245/35 R20, размер задних колес 9J x 20, шины 255/35 R20.



Эстетическое совершенство фортепианной клавиатуры. При изготовлении декоративных планок, окрашенных черным рояльным лаком, применялись технологии из области производства клавишных инструментов — непревзойденное мастерство специалистов по ручному окрашиванию. Рояльный лак наносится в несколько слоев с промежуточной полировкой и благодаря глянцевой поверхности создает незабываемый визуальный акцент.

Решение за вами: в BMW Individual представлены все возможности создания индивидуального дизайна нового BMW i4 по вашему желанию. При этом вы сами можете выбрать нужную степень изменений. Дополните удовольствие от вождения BMW своими уникальными впечатлениями. Из высококачественных вариантов выберите тот, который понравится вам больше всего: эксклюзивные лакокрасочные покрытия BMW Individual, отражающие ваш индивидуальный стиль. Мягкая кожаная отделка и декоративные планки из ценных пород древесины, делающие интерьер автомобиля вашей личной зоной комфорта. Или выберите свой собственный путь, следуя своим собственным представлениям, а BMW Individual воплотит их в реальность.

¹ Поступит в продажу ориентировочно с марта 2022 г. Доступность определенных видов комплектации, функций и цифровых служб зависит от вариантов двигателя или наличия дополнительного специального

оборудования. Структура предложения, а также наличие на рынке и доступность продукции могут отличаться. Подробную информацию о доступности, сроках действия и ценах можно получить у ближайшего официального дилера BMW.



ОРИГИНАЛЬНЫЕ ПРИНАДЛЕЖНОСТИ BMW

Яркие впечатления от вождения, умноженные многократно: оригинальные принадлежности BMW идеально подходят к оригинальному BMW. Среди оригинальных принадлежностей BMW вы обязательно найдете то решение, которое откроет новые грани радости от вождения: колеса и шины,

решения для транспортировки и размещения багажа, внутреннее оснащение, средства связи и информирования, техническое оснащение, принадлежности для зарядки и аксессуары M Performance.



КОЛЕСА И ШИНЫ

Укомплектуйте свой BMW оригинальными колесами BMW в сборе — они помогут достичь пункта назначения и подчеркнут спортивный внешний вид автомобиля. У них есть и другие достоинства, незаметные с первого взгляда: идеально подходящие под ваш BMW размеры, сертификаты комплексных проверок материалов и функционирования и шины, разработанные в тесном сотрудничестве с ведущими специалистами этой отрасли с учетом динамики движения и языка форм каждой конкретной модели BMW.

РЕШЕНИЯ ДЛЯ ТРАНСПОРТИРОВКИ И РАЗМЕЩЕНИЯ БАГАЖА

В ассортименте оригинальных принадлежностей BMW представлен широкий спектр решений для транспортировки и размещения багажа. Вы сами подбираете системы для перевозки дополнительного багажа и размещаете его, где и когда вам удобно. Системы багажника на крыше или принадлежности для багажника — оригинальные принадлежности BMW точно соответствуют габаритам автомобиля BMW и удобны в использовании.



ПРИНАДЛЕЖНОСТИ ДЛЯ САЛОНА АВТОМОБИЛЯ

Идеальное соответствие: с помощью оригинальных принадлежностей BMW для внутреннего оснащения можно оборудовать салон BMW по своему вкусу. Помимо разнообразных функций оригинальных принадлежностей BMW вам в любом случае гарантируются привлекательный дизайн и превосходное качество сборки и материалов — и в конечном итоге атмосфера, которая будет наполнять восторгом при каждой поездке.



ИНФОРМАЦИОННО-КОММУНИКАЦИОННАЯ СИСТЕМА И ТЕХНИЧЕСКОЕ ОСНАЩЕНИЕ

Самые современные функции и характеристики подарят свободу действий и новые возможности. Оригинальные информационно-коммуникативные принадлежности BMW и технические системы помогут вам в этом. Неважно, что именно у вас в приоритете — наличие постоянной мобильной связи или качественный звук — среди инновационных оригинальных принадлежностей BMW обязательно найдется подходящее решение. Куда бы вас ни завели дороги, вы всегда будете на связи и сможете наслаждаться любимыми видами развлечений.

ПРИНАДЛЕЖНОСТИ ДЛЯ ЗАРЯДКИ

Оригинальные принадлежности и сервисы для зарядки BMW, точно соответствующие характеристикам автомобиля, помогут зарядить ваш BMW в любом месте и наиболее удобным способом. Дома можно зарядить BMW с помощью Flexible Fast Charger от любой розетки или, что еще более удобно, от BMW Wallbox. В пути же доступна обширная сеть общественных зарядных станций. Инновационные сервисы Connected Charging отображают зарядные станции на информационном дисплее BMW. Кроме того, в смартфоне вы можете запустить предварительную регулировку температуры автомобиля.



АКСЕССУАРЫ M PERFORMANCE

Аксессуары M Performance даже за пределами гоночного трека подарят потрясающие впечатления от спортивного характера BMW. Множество технических и оптических компонентов помогают увидеть и почувствовать выдающиеся технологии. Эксклюзивные материалы и первоклассное качество гарантируют великолепную динамику. Впечатляющие характеристики продукции: индивидуальность, выразительность и бескомпромиссность.

Ознакомьтесь с полным ассортиментом оригинальных принадлежностей BMW и аксессуаров BMW M Performance.



ОРИГИНАЛЬНЫЕ ПРИНАДЛЕЖНОСТИ BMW



о Колесо с легкосплавным диском 18" со двоянными спицами BMW 853, цвет «Пушечный металл» Колесо в сборе с зимней шиной с системой контроля давления в шинах и возможностью установки цепи противоскольжения, размер колеса 8,5J x 18.



о Аэродинамическое колесо 17" BMW с V-образными спицами 852 Bicolour, Полуночный серый, полированное. Колесо в сборе с зимней шиной с системой контроля давления в шинах и возможностью установки цепи противоскольжения.

о Фиксатор для велосипеда на крыше BMW — надежное решение для транспортировки гоночных, туристских или детских велосипедов, а также горных велосипедов массой до 20 кг. Органы управления расположены на удобной высоте — на уровне багажных поперечин на крыше. При необходимости сторону погрузки можно переустановить справа налево.



о BMW WaterBlade — это стеклоочиститель для лобового стекла с инновационной технологией очистки, обладающей повышенной эффективностью.

о Высокочувствительная камера Full HD при возникновении вибрации автоматически показывает то, что происходит перед автомобилем и за ним.



о Современный черный багажник на крыше BMW с боковыми накладками в цвете «серебристый титан» имеет емкость 420 л и подходит ко всем системам для багажников на крыше BMW. Двухсторонняя система открывания с тройным центральным замком на обеих сторонах упрощает загрузку багажа и надежно защищает его от кражи.

о Надежная защита от влаги и грязи в переднем пространстве для ног. Исполнение в черном цвете с зажимом из нержавеющей стали идеально сочетается с внутренним оснащением.

о Защитный чехол обеспечивает оптимальную защиту для всех планшетов 10,5" Apple iPad™ Pro.

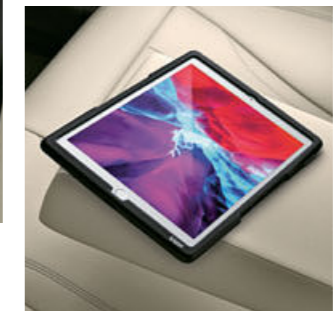

о Вешалка для одежды фиксируется в базовом держателе или на держателе из специальной комплектации Travel & Comfort. Можно использовать в быту.

о Надежная фиксация планшетов с защитным чехлом BMW. Регулируемое крепление устанавливается на базовый держатель или на держатель из специальной комплектации Travel & Comfort.



о Домашняя зарядная станция! BMW Wallbox позволяет быстро, надежно и комфортно заряжать автомобиль BMW с мощностью до 22 кВт.

Наличие представленных и описанных компонентов комплектации зависит от страны. Информацию о полном ассортименте оригинальных принадлежностей BMW можно запросить у ближайшего официального дилера BMW.

о Принадлежности

Наличие представленных и описанных компонентов комплектации зависит от страны. Информацию о полном ассортименте оригинальных принадлежностей BMW можно запросить у ближайшего официального дилера BMW.

ТЕХНИЧЕСКИЕ ДАННЫЕ

BMW i4		i4 eDrive40	i4 M50
Масса и объем			
Собственный вес транспортного средства ЕС (xDrive) ¹	кг	2125	2290
Допустимая полная масса (xDrive)	кг	2605	2735
Вместимость багажника	л	470–1290	470–1290
Мощность и крутящий момент			
• Суммарная мощность	кВт (л. с.)	250 (340)	400 (544)
• Суммарный крутящий момент	Н·м	430	795
Высоковольтная литий-ионная батарея			
Емкость батареи, нетто	кВт·ч	80,7	80,7
Время заряда (переменный ток, 0–100 %) ²	ч	8,25	8,25
Время заряда (постоянный ток, 10–80 %) ²	мин	31	31
Передача крутящего момента			
Тип привода	–	Задний привод	Полноприводное транспортное средство
Мощность, затрачиваемая при движении			
Максимальная скорость (xDrive)	км/ч	190	225
Разгон 0–100 км/ч (xDrive)	с	5,7	3,9
Расход и запас хода^{3,5}			
• Потребление тока в смешанном цикле ⁴	кВт·ч/100 км	19,1–16,1	22,5–18,0
• Запас хода на электротяге (xDrive) ⁶	км	до 590	521–416
Колеса			
Серийные колеса	–	Спереди: 225/55 R17 101 Y XL Сзади: 225/55 R17 101 Y XL	Спереди: 245/45 R18 100 Y XL Сзади: 255/45 R18 103 Y XL

ТЕХНИЧЕСКИЕ ДАННЫЕ

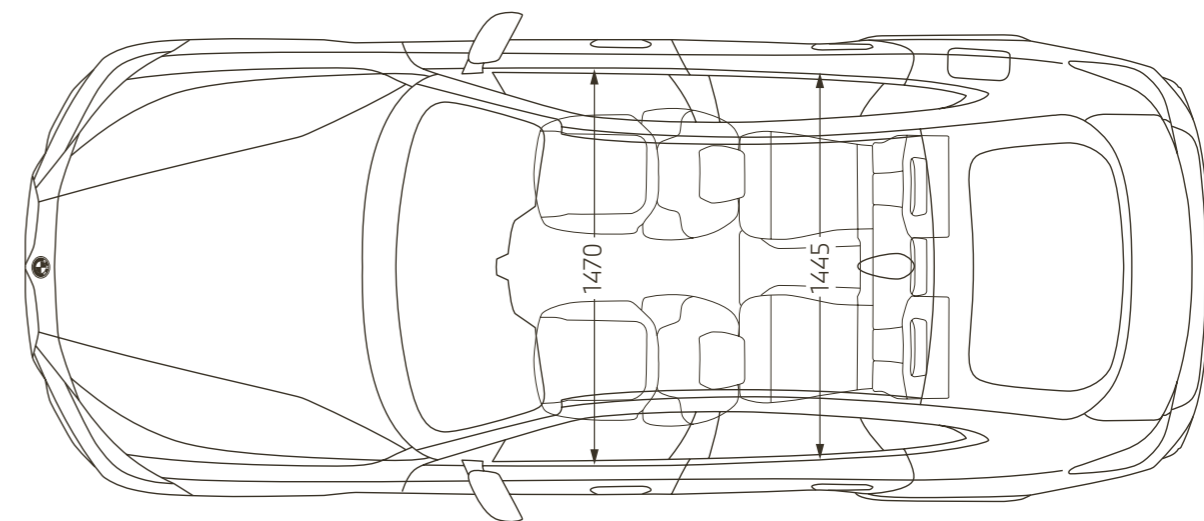
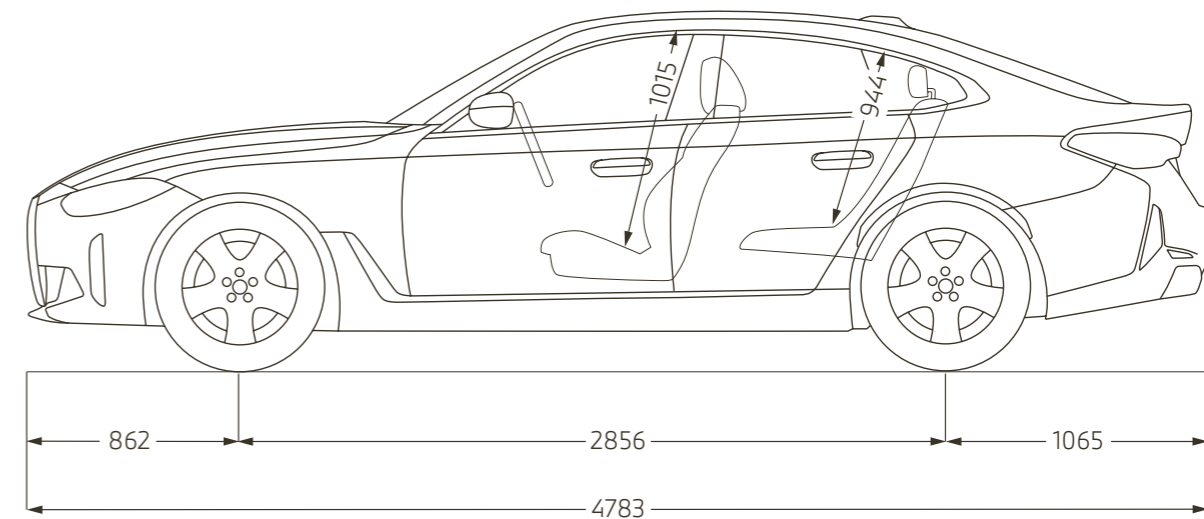
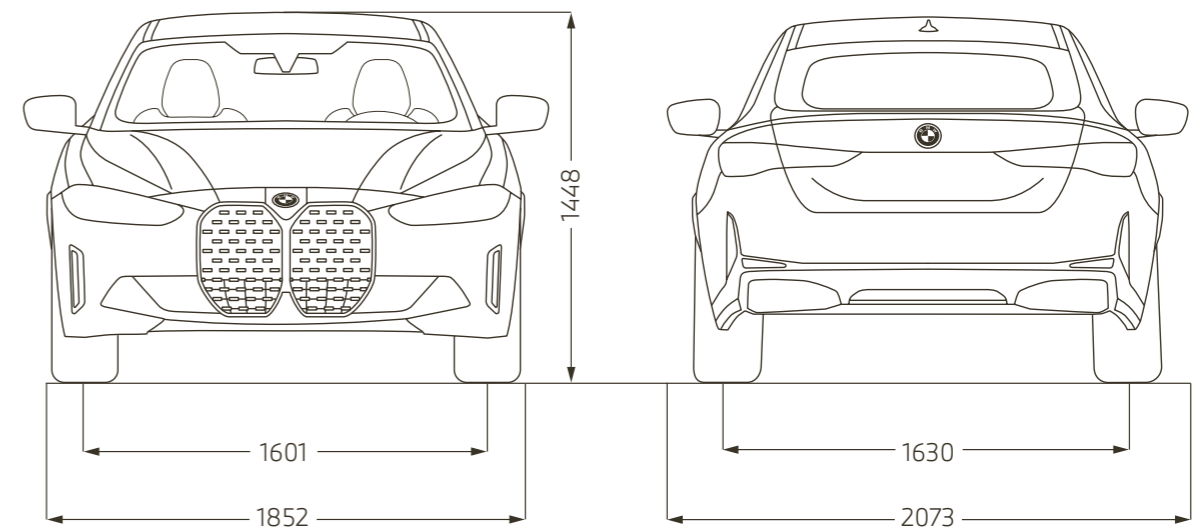

¹ В указанном значении учтен вес водителя, равный 75 кг. Собственный вес относится к транспортным средствам в серийном исполнении. Элементы комплектации, которые можно выбрать в качестве опции, могут изменить вес автомобиля, полезную нагрузку, а также максимальную скорость (при влиянии на аэродинамику).
² В зависимости от параметров электросети на месте. Время заряда переменным током основано на зарядной мощности 11 кВт, время заряда постоянным током основано на зарядной мощности 200 кВт.
³ Официальные данные потребления тока и запаса хода на электротяге определены с применением предписанного способа измерения и соответствуют Регламенту ЕС 715/2007 в действующей редакции. Данные Всемирного цикла согласованных испытаний транспортных средств малой грузоподъемности (WLTP) учитывают в диапазонах различные варианты специальной комплектации (в данном случае на рынке Германии). Официальные данные для автомобилей, прошедших типовые испытания с 01.01.2021, приводятся исключительно для WLTP. Дополнительную информацию о способах измерения NEDC и WLTP можно найти на сайте www.bmw.com/wltp.

⁴ Потребление тока в смешанном цикле зависит от размера колесных дисков и шин.

⁵ Начиная с 1 сентября 2017 года, некоторые новые транспортные средства проходят испытания на получение сертификата соответствия согласно гармонизированному методу проверки легковых и легких коммерческих автомобилей (Всемирный цикл согласованных испытаний транспортных средств малой грузоподъемности, WLTP) — новому, более приближенному к реальности методу измерения расхода топлива и выбросов углекислого газа. С 1 сентября 2018 года WLTP заменяет новый европейский ездовой цикл (NEDC) — текущий метод проверки. Поскольку условия проверки по методу WLTP более реалистичные, то значения расхода топлива и выбросов углекислого газа во многих случаях выше, чем при измерении согласно NEDC.

⁶ Запас хода зависит от различных факторов, в частности от стиля вождения, состояния дорожного полотна, наружной температуры, обогрева/кондиционирования, предварительной регулировки температуры.

Размеры на техническом чертеже указаны в миллиметрах и могут различаться в зависимости от модели и комплектации.



СЕРВИСНОЕ ОБСЛУЖИВАНИЕ BMW



Всегда рядом. Компетентные специалисты СТОА, авторизованной сервисной службой BMW, помогут устранить любые неисправности вашего автомобиля. Наша цель — сделать каждую поездку в BMW настолько приятной, насколько это возможно. Сеть СТОА по всему миру предлагает первоклассное сервисное обслуживание специалистами BMW, инновационные технологии диагностики, быстрые поставки точно подходящих оригинальных деталей BMW, а также оригинальное моторное масло BMW. Существует множество причин выбрать сервисные услуги BMW. Но самая главная из них: сервисное обслуживание на СТОА BMW поможет долгие годы получать то удовольствие от вождения, которое может дать только BMW.

В ЛЮБОЕ ВРЕМЯ, В ЛЮБОМ МЕСТЕ: КОМПЛЕКСНОЕ СЕРВИСНОЕ ОБСЛУЖИВАНИЕ

Многие сервисы BMW можно заказывать и отслеживать онлайн, а освободившееся время использовать для того, что действительно важно. Согласование сроков онлайн и дистанционное управление оставят за вами свободу действий. Воспользуйтесь нашими инновационными цифровыми сервисами и предложениями, например онлайн-консультацией по видеосвязи, и получайте всю необходимую информацию через смартфон. А если обстоятельства вынудили вас остановиться, обратитесь в службу помощи при авариях BMW.



BMW SERVICE INCLUSIVE

Просто расслабиться и сконцентрироваться только на том, что действительно важно: на истинной радости от вождения. BMW Service Inclusive сделает это реальностью. Всего один платеж — и в течение выбранного срока вам будут доступны все включенные в пакет сервисные услуги и работы по техобслуживанию. Можете ездить в свое удовольствие, не беспокоясь о непредвиденных расходах. Ваш автомобиль BMW в хороших руках: по всему миру расположены участвующие в программе СТОА, авторизованные сервисной службой BMW.



ПРОДЛЕНИЕ ГАРАНТИИ BMW

Дилерская гарантия BMW — это защита от непредвиденных расходов на ремонт в течение 24 месяцев. Однако и по истечении этого времени вы можете сохранять спокойствие, так как гарантия продлевается на срок до 5 лет.

ПРИЛОЖЕНИЕ MY BMW

Благодаря приложению My BMW цифровые системы BMW всегда будут доступны через смартфон. Оно содержит широкий спектр сервисов и функций, которые упрощают жизнь до, во время и после поездки. Например, приложение My BMW сообщит о необходимости техобслуживания BMW и упростит согласование сроков со СТОА, авторизованной сервисной службой BMW. Еще одна причина наслаждаться вождением.



ЗАПИСИ

Или зарисовки

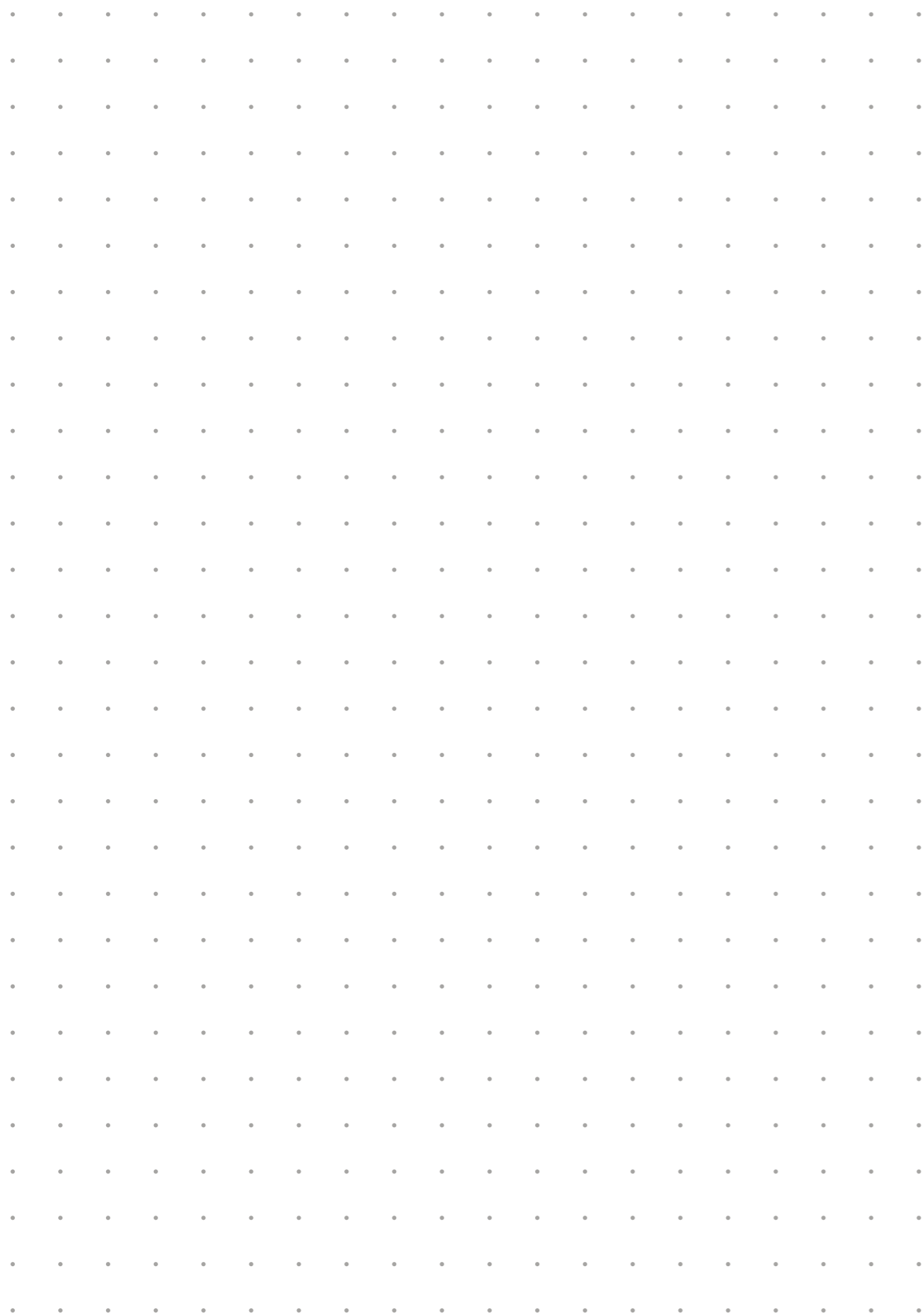

ЗАПИСИ

Или зарисовки

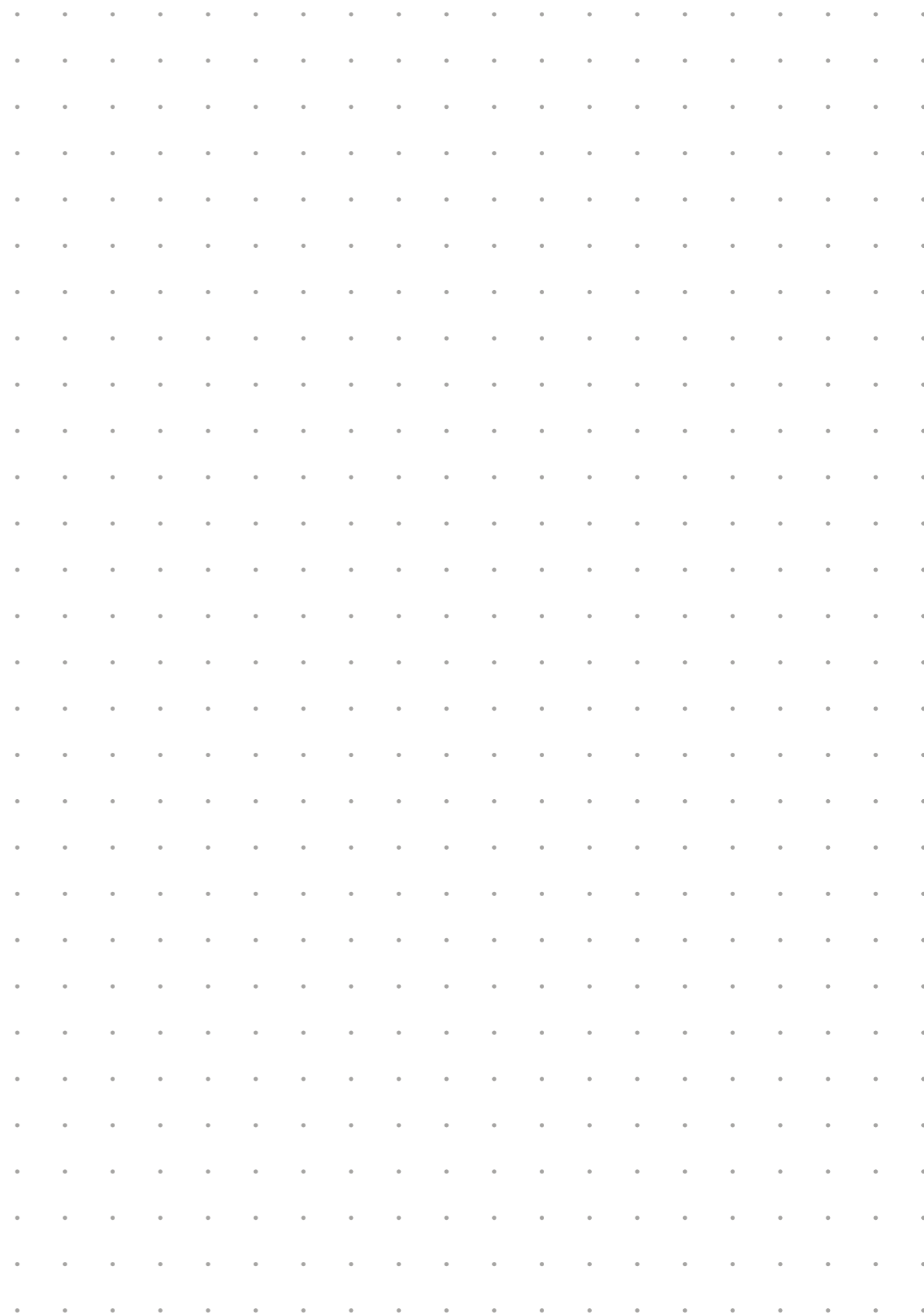

ЭКОЛОГИЧЕСКАЯ ОТВЕТСТВЕННОСТЬ — ОЩУТИМАЯ И ЭФФЕКТИВНАЯ

Устойчивое развитие имеет множество аспектов, и каждый из них важен. Поэтому печатное издание, которое вы держите в руках, отпечатано на бумаге NAUTILUS® производства компании Mondi.

Эта немелованная бумага на 100 % состоит из переработанной макулатуры, имеет маркировку EU Ecolabel и сертифицирована международной некоммерческой организацией «Лесной попечительский совет» (Forest Stewardship Council, FSC), занимающейся защитой лесов. Вся использованная целлюлоза добыта исключительно в лесохозяйствах, сертифицированных FSC™, где ведутся неистощительные лесозаготовки.

Для того чтобы дополнительно уменьшить экологический след, в качестве компенсации выбросов CO₂, возникающих в процессе производства, осуществляют инвестиции в гидроэлектростанцию Пескейру в Бразилии, которая ежегодно сокращает выбросы CO₂ примерно на 20 000 тонн.

Это дает ощутимые результаты — перед вами углеродно-нейтральная бумага, которая помогает сохранить ресурсы нашей планеты для всех последующих поколений.



По окончании фазы использования каждый автомобиль подлежит переработке или утилизации. Подробную информацию о возврате подержанного автомобиля см. на нашем сайте www.bmw.de/recycling.

© BMW AG, Мюнхен/Германия. Перепечатка, полная или частичная, допускается только с письменного разрешения BMW AG, Мюнхен.

411 004 425 87 2 2021. Отпечатано в Германии, 2021.